

PRIPREMA NA TPMS SENZORE
U SVIM GUMAMA

TOKIĆ
INFO

BROJ 40

KOJE GUME NA KOJU KLASU AUTOMOBILA?

**NOVE POSLOVNICE - KUKULJANOVO,
KAŠTELA, KARLOVAC, KRK I VUKOVAR**

CORGI

Vulkanizerska oprema koja spaja
iskustvo, kvalitetu i inovaciju

TOKIĆ RACING TEAM

Najuspješnija godina
do sada

OBNOVA OVJESA

Bez kompromisa
i uz vrhunsku podršku

PROBLEM ILI EKOLOGIJA

Zupčasti remen
u uljnoj kupci

FORMULA ZA HITROST

PRILAGOJENO PRILEGANJE

CELOVITO

BREZHIBNO

FAG

Rešitve po meri – vse v eni škatli

Naše rešitve za popravila pod blagovno znamko FAG so prilagojene vsakemu tipu vozila. Glede na komplet za popravilo, naše celovite in popolne rešitve vsebujejo do trikrat več delov, kot je običajno na trgu – seveda v brezkompromisni kakovosti. S tem zagotavljamo nemoten potek dela v delavnici in zmanjšujemo tveganje za težave, ki bi jih lahko povzročili neustrezni ali manjkajoči deli krmiljenja in vzmetenja.

<https://aftermarket.schaeffler.com/steering-parts>

SCHAEFFLER

ZIMSKE GUME

Preporučujemo gume po klasama vozila i donosimo opise modela



SCHAEFFLER - FAG

Ovjes automobila i ležajevi kotača



Poslovanje i društvo Novosti i zbivanja	4	Partneri i dobavljači Valeo	48
Partneri i dobavljači INA Maziva	6	Tehnologija Zupčasti remen u ulju	50
Partneri i dobavljači Niterrra NGK	8	Savjetnik TPMS ventili	52
Partneri i dobavljači Groupama osiguranje	10	Alati i servisna oprema Sonic	54
Konferencija Brzi, žestoki i sigurni	12	Alati i servisna oprema Autocentar Baotić	56
2. Dječji dan u Tokiću Tokićevi zaposlenici i obitelji	14	Auto Check Centar Ivica - Valpovo	58
Zimske gume Preporuke po klasama vozila	16	Tokić i društvo Zaposlenici i edukacije	60
Zimske gume Opisi zimskih guma	20	Partneri i dobavljači HAKS, Meyle, WMF	62
Schaeffler FAG Ležajevi kotača i ovjes	24	Sajam Međunarodni sajam u Bjelovaru	63
Nove poslovne Kukuljanovo, Krk, Kaštela, Karlovac, Vukovar	30	Tokić i društvo Aktivnosti i zajednica	64
Partneri i dobavljači Osram	36	Tokić racing team Najuspješnija sezona dosad	66
Edukacije Wabco, Bosch, Mahle, Mann-Hummel, Schaeffler-Luk	38	Intervju Matija Jurišić Prvak Europe na brdskim stazama	70
Alati i servisna oprema Corgi	40	Intervju Loris Majcan Prvak Hrvatske i vozač Isle of Man TT	72
Intervju Predrag Slatinac, Hazet	44	Zanimljivosti Statistika	74
Robna marka Hector by Hazet	46		

Mali ventil, veliki primjer!

"Ako smo preživjeli dolazak kompliciranih tehnologija, kao što su ABS i visokotlačno ubrizgavanje, više nas ništa ne može iznenaditi. Električne motore poznajemo odavno, telefone također, pa i ekrane, a to je 'novo' u vozilima i servisima", rekao je to jedan serviser i dobrim dijelom je pravu, jer

uz prirodan otpor prema novom ipak nitko nije toliko dovtljiv, spretan i spreman kao mehaničari, autoelektričari i mehatroničari.

Međutim, koliko je situacija s razvojem tehnologije i primjenom digitalizacije ozbiljna možemo naučiti iz običnih TPMS-ventila. Iz te male i periferne naprave, bez koje svakako možemo, a koja utjelovljuje gotovo svu problematiku koju donosi digitalna tranzicija autoindustrije. Zbog njih će vulkanizeri morati upoznati dijagnostiku, kako bi ih uparili s autom i pokrenuli, mijenja se usluga flotnog menadžmenta, a i vozači će morati naučiti nešto. Nije taj ventil toliko važan koliko jesu druge stvari koje indirektno otvara i pokreće, kao što je prvenstveno pitanje upravljanja podacima. To je nešto što će definitivno biti kamen o koji ćemo se svi spoticati s dolaskom tehnologije. Privatno i poslovno. Jer, EU propisuje 20-ak raznih regulativa vezanih uz podatke koje samo počinju s GDPR-om. Neke od njih se zovu eVidence, SRTI, RRTI, e-Privacy, eCall, ALKS, ISA, tu je i Tahograph, a glede aftermarket sektora regulacije se tiču popravaka, održavanja i dijagnostike (MVBER), tiču se identifikacije softwera, podataka o vozilu itd. Baš ih ima jako puno i njima ćemo se baviti u idućim brojevima.

Da se vratimo u sadašnjost, dobar dio magazina posvetili smo i zimskim gumama, koje su dio automobilske asortimana koji se najviše bira slobodnom procjenom, emocijom i pod utjecajem marketinga. Toliko nijansi sive ne postoji ni u kočnicama, ni u akumulatorima, ni u uljima. Kroz opise klasa vozila pokušali smo približiti što bi guma trebala nuditi s obzirom na potencijal samog auta, ali i preferencije vozača.

Za kraj, možemo zaključiti kako privodimo kraju još jednu uspješnu sezonu. Uvjereni smo da će to biti još jedna utrka sa 365 zavoja koju ćemo pamtititi kao pobjednici. Toliko je novih otvorenih poslovnica koje su referenca usluge i ponude, a svi novi servisi u ACC-mreži nisu ni stali u magazin.

To je najljepše, kad nema dovoljno papira za sve što se zbilo. Ali, mora ga biti za uspomenu na naše prvake Tokić Racing Teama koji su, nakon prošlogodišnje akcije „Sigurnost u pokretu – Budi primjer“ pobudili zanimanje za autosport na nacionalnoj razini. Čestitamo im!

Marko Tomac
Glavni urednik



IMPRESSUM

IZDAVAČ
Tokić d.o.o., Ulica 144. brigade Hrvatske vojske 1a, Sesvete

UREDNIŠTVO
Glavni urednik Marko Tomac

MARKETING I PR
marketing@tokic.hr

GRAFIČKA PRIPREMA I REALIZACIJA
Motor-Press Hrvatska, Tokić

REDAKCIJA
Ivica Baković, Siniša Bijač, Tihomir Butić, Zlatan Damjanović, Antonio Grubišić, Saša Fekonja, Maja Ferenčak, Nikolina Halažan, Hrvoje Ivančević, Mario Jurišić, Ines Jajalo, Nikola Jelić, Anamarija Mader, Mladen Lončarić, Mario Marković, Kristian Pavković, Igor Trzun, Luka Vorih, Tomislav Vuksanović, Kristijan Vuradin

TISAK
KERSCHOFFSET d.o.o.

TokićINFO je interni stručni besplatan časopis tvrtke Tokić distribuiran kroz mrežu poslovnica. Sva izdavačka prava, logotipi i nazivi su u vlasništvu tvrtke Tokić. Zabranjeno je svako korištenje ili prenošenje materijala bez dozvole uredništva. Stručnu podršku, informacije i teme osigurava redakcija hrvatskog Auto motor i sporta.





ATR DIGITALNA KONFERENCIJA 2024.

AI je stigla kako bi ostala

Tijekom digitalne konferencije održane u Ateni, u društvu vodećih distributera i čelnika automobilske autoindustrije, govorilo se o tehnološkom razvoju poslovanja kroz umjetnu inteligenciju, ali i samoj održivosti autoindustrije.

Kao jedan od pionira kada je riječ o strojnom učenju, prepoznavanju objekata i umjetnoj inteligenciji, pa i testiranju autonomnih robota, Tokić je govorio o svojim iskustvima koja dolaze s implementacijom nove tehnologije. Pritom je sjajnom prezentacijom Josip Kelava, Direktor za tehnologiju Tokić Grupe, izazvao pažnju realističnim prikazom izazova koji dolaze s tehnologijom. Nadopunili su ga Elliot Langella i Fabian Hoehner iz Lokada, Tokićevog tehnološkog partnera.

Prekrasan grad, divni ljudi i fascinantne teme učinile su ovaj dan nezaboravnim. Pogotovo jer AI nije prolazna tehnologija poput nekih koje smo testirali, već je tu kako bi ostala i razvijala se s nama. #



TKLUBzaTOPkupce
SVAKA KUPNJA U TOKIĆU JE TRIP KUPNJA

NOVA DIGITALNA TOKIĆ KARTICA

Tvoj digitalni suvozač!

1. Skeniraj QR kod i preuzmi aplikaciju
2. Registriraj se postojećom ili novom karticom
3. Čestitam! Tvoja digitalna kartica spremna je za korištenje

MOCUĆA PRIJAVA
svoj Tokić kartica parking honorar

- TKAT
- TKLUB
- Pregled alicija
- Partnerski popust

- SMS parking
- AutoMoto novosti
- Lokacije poslovnica
- Call Centar

TOKIĆ APLIKACIJA 25.000 digitalnih suvozača u 6 mjeseci

Lansirana početkom ove godine, potpuno nova Tokić aplikacija, koja objedinjuje program vjernosti dosadašnje plastične kartice i brojne druge pogodnosti, ostvarila je sjajne rezultate. U samo 6 mjeseci preuzelo ju je više od 25.000 korisnika te realiziralo kupnje koje čine 9 % udjela u ukupnim loyaltij kupnjama. Tokić aplikacija postala je

nezaobilazan dio svakog vozača koji želi praktično rješenje u užurbanoj svakodnevi.

Osim što vam omogućuje jednostavan pristup svim informacijama na jednom mjestu, te zamjenjuje plastičnu karticu koja je još uvijek u optjecaju, Tokić aplikacija nudi atraktivne popuste i pogodnosti u Tokić poslovnica,

ali i kod brojnih partnera. Svaki korisnik aplikacije može ostvariti 17 % popusta na Laqo osiguranje, 15 % popusta na usluge Carwiz najma vozila, popuste na gorivo na Lukoil punionicama, na Groupama osiguranje, pogodnosti u OTP Banci, Bowling Clubu Zagreb, Fitness&Squash Toweru, Gorskom parku Kupjak, Megabonu, Amadria Parku, Pivnici Medvedgrad, a svakako i u mreži servisa Auto Check Center.

Brzi rast broja korisnika najbolje otkriva vrijednost aplikacije kao „digitalnog suvozača“. Korisnici cijene jednostavnost korištenja, brojne pogodnosti i činjenicu da im je sve na jednom mjestu. Život je lakši kad s istom aplikacijom plaćate parking u svim gradovima Hrvatske, imate popis auto servisa u blizini, poveznicu s Tokić pozivnim centrom i svim prodavaonicama. Nove pogodnosti, sadržaj i mreža partnera svakodnevno rastu, kao i broj korisnika te se veselimo novim zajedničkim vožnjama. Ako niste, preuzmite Tokić aplikaciju i upoznajte svog digitalnog suvozača. #

TKLUB PROGRAM VJERNOSTI

Tokić izdvojio 119.000 eura za mehaničare!

Tijekom proteklog ciklusa programa vjernosti TKLUB, Tokić je za svoje najvjernije kupce mehaničare izdvojio sredstva u vrijednosti većoj 119.000 eura. Ovaj iznos podijeljen je u okviru 2740 uručenih nagrada, koje su mehaničari odabrali nakon što su kupnjama u Tokiću skupili bodove. Velik odziv mehaničara samo je dio cjelovitog odnosa i suradnje kroz koju Tokić mehaničarima osigurava i radnu odjeću te druge pogodnosti. Uz kontinuirani rast broja članova programa vjernosti TKLUB, koji je porastao za 10 % u odnosu na prošlu sezonu i sada iznosi gotovo 2500, Tokić bilježi i 13 % povećanja u skupljanju bodova tijekom aktualne kampanje. Očekuje se daljnji rast, posebno s približavanjem kraja godine, kada mehaničari prepoznaju i realiziraju benefite TKLUB-a.

U asortiman TKLUB-a, pored svih renomiranih brendova, uključeni i novi dobavljači INA Maziva, RoadX i Scangrip, koji su također prepoznali vrijednosti sudjelovanja. Obogaćena je i ponuda nagrada, pa se skupljeni bodovi mogu zamijeniti za odmore na popularnim destinacijama poput Hvara, Lastova, Opatije, Selca i Biograda na Moru. Ili se može uživati u testiranju svojih vozačkih vještina u GoKart centru West.

Najljepši dio svakako je nastavak suradnje s lokalnom zajednicom kroz donacije srednjim strukovnim školama. Nakon uručene donacije tijekom otvaranja poslovnice u Kaštelima, gdje je 3000 eura predano za Obrtno tehničku školu u Splitu, na kraju aktualne kampanje skupljena sredstva donirat će se Strojarskoj školi za industrijska i obrtnička zanimanja u Rijeci. Ovaj značajan iznos od 119.000 eura jasno pokazuje kako Tokić vrednuje svoje mehaničare i ostaje predan njihovom uspjehu i zadovoljstvu. #

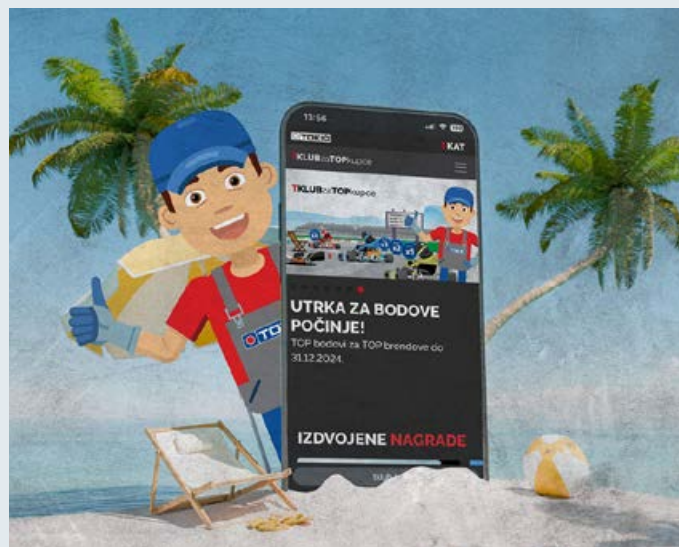

ATR&ACC MEET

Globalna iskustva u službi lokalnih servisa

Kako bi još bolje razumjeli razvoj automobilskeg aftermarket tržišta, s naglaskom na poziciju servisa i automehaničara unutar njega, Tokić je bio domaćin susreta s predstavnicima globalne trgovinske organizacije ATR International AG te rumunjskih, njemačkih, albanskih i portugalskih kolega i partnera.

Tijekom dinamičnog i ugodnog dvodnevno susreta, gosti su posjetili hrvatske predstavnice servisne mreže Auto Check Center, ACC Toše i ACC Sabljo, kao i Tokić edukacijski centar. Upravo su to bile i najzanimljivije zajedničke teme koje su pokrenule inicijativu koja je spojila globalno iskustvo tržišnih lidera s lokalnim potrebama servisa. Sa snažnim naglaskom na ulogu distributera i važnost podrške tijekom tehnološke i generacijske tranzicije svih neovisnih serviseri. Kroz ovakva druženja i razmjenu iskustava, Tokić jača uslugu i poziciju svih lokalnih servisa, svojih partnera, stvarajući bolju budućnost za automehaničare i njihove korisnike. #



JENZ

Novi komunikacijski alat za sve zaposlenike

S ulaskom u posljednji kvartal 2024. tvrtka Tokić je ponosno svojim zaposlenicima prezentirala Jenz, mobilnu aplikaciju koja služi za svakodnevnu internu komunikaciju i njen razvoj. Ova

inovativna aplikacija, koju već koriste brojne domaće i inozemne kompanije, ne samo da olakšava svakodnevnu interakciju među zaposlenicima, već također reflektira našu posvećenost

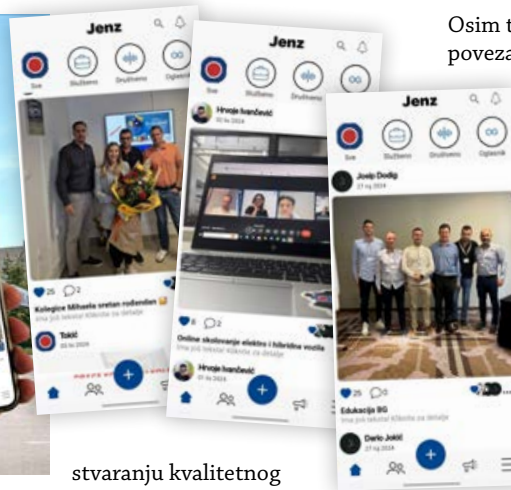

stvaranju kvalitetnog radnog okruženja i zadovoljstva naših timova. Jenz se ističe intuitivnim sučeljem inspiriranim popularnim platformama poput Instagrama, što omogućava zaposlenicima jednostavno korištenje i brzo povezivanje. Aplikacija nudi razne komunikacijske kanale, uključujući službene i društvene opcije, čime se potiče otvorena i dinamična komunikacija među članovima tima.

Osim toga, Jenz uključuje adresar povezan s organizacijskom strukturom, čime se dodatno olakšava pristup informacijama o kolegama. Ovaj alat zaposlenicima je uvijek nadohvat ruke, što doprinosi većem zadovoljstvu i angažiranosti u radu. Povrh svega, Jenz dozvoljava i anonimnu komunikaciju s odjelom ljudskih resursa kako bi zaposlenici što lakše prenijeli svoje prijedloge ili pohvale.

Kroz ulaganje u Jenz, Tokić ne samo da poboljšava internu komunikaciju, već tako direktno utječe na produktivnost, smanjuje komunikacijski šum te povećava zadovoljstvo. Time želimo osigurati da naši zaposlenici imaju i osjećaju kontinuiranu podršku, što se direktno odražava na kvalitetu naših usluga prema vanjskim partnerima. #



AUTO DIJELOVI STIPE

Nova etapa razvoja

Auto dijelovi Stipe i tvrtka Tokić zajednički razvijaju poslovanje već punih 18 godina, a u listopadu 2024. potpisan je i novi ugovor o nastavku partnerstva kroz franšizno poslovanje. Zadarska tvrtka s 30-ak zaposlenika poslovanje razvija na zadovoljstvo svih mehaničara i vozača regije, ali i brojnih turista, a pored najveće poslovnice u Zadru, tu su još i poslovnice u Biogradu i Benkovcu.



Ključni trenutak u dosadašnjem poslovanju nije se dogodio kao veliki preokret, već kao dio kontinuiranog razvoja. „Od samih početaka dijelimo istu viziju, strategiju i vrijednosti, pa je 2018. suradnja prerasla u franšizni oblik, kroz koji su poslovnice Auto dijelovi Stipe ovlašteni partner Tokić prodajne mreže. Sretan sam što nastavljamo dalje s jednakim žarom i obostranim zadovoljstvom“, istaknuo je vlasnik Stipe Jurjević u društvu uprave Tokića prilikom potpisivanja novog ugovora.. #



Beskompromisna dinamična zaštita vašeg motora

Kvalitetna motorna ulja ključna su za dugotrajan i efikasan rad motora vašeg vozila. Od izbora odgovarajućeg ulja ovisi ne samo dugovječnost motora, već i njegovo optimalno funkcioniranje. INA MAZIVA, vodeći proizvođač visokokvalitetnih motornih ulja, nude široku paletu proizvoda koji pružaju beskompromisnu dinamičnu zaštitu vašeg vozila, osiguravajući pouzdanost u svakodnevnoj vožnji, ali i u ekstremnim uvjetima

Motorna ulja obavljaju više ključnih funkcija u radu motora. Njihova glavna uloga je podmazivanje motora, čime smanjuju trenje između pokretnih dijelova te sprječavaju njihovo oštećenje. Osim toga, ulje odvodi toplinu iz motora, pomaže u održavanju čistoće unutar motora te pruža zaštitu od

korozije. Korištenje vrhunskih motornih ulja također doprinosi uštedi goriva, poboljšavajući učinkovitost motora smanjujući štetne emisije. INA motorna ulja osiguravaju optimalnu zaštitu motora, neovisno o vremenskim uvjetima. U zimskim mjesecima štite rashladni sustav od smrzavanja, dok ljeti sprječavaju

pregrijavanje i vrenje. Uz iznimna svojstva zaštite od korozije, održavaju vaš motor u vrhunskom stanju, produžujući njegov radni vijek i performanse.

Izdvojeni proizvodi iz ponude INA motornih ulja:

INA Delta Sint 10W-40 je visokokvalitetno sintetičko ulje namijenjeno podmazivanju benzinskih i dizelskih motora osobnih i lakih dostavnih vozila. Pogodno je za motore s turbopunjačem i katalizatorom, a pruža produženi vijek trajanja i iznimnu čistoću motora. Ovo ulje osigurava vrhunsku zaštitu pri radu motora u ekstremnim uvjetima, čineći ga idealnim izborom za svakodnevnu i intenzivnu uporabu.

Potpuno sintetičko motorno ulje **INA Millennium 5W-40** razvijeno je kako bi pružilo vrhunsku zaštitu i podmazivanje benzinskih i dizelskih motora osobnih vozila. Odlikuju ga izvanredne karakteristike kod hladnog starta, smanjena potrošnja goriva i izvrsna zaštita od trošenja motora. Njegova visoka kvaliteta osigurava dugotrajan i pouzdan rad vašeg vozila u svim uvjetima.

INA Ultra Star 5W-30 posebno je razvijeno sintetičko ulje niske emisije sumpora (low SAPS), namijenjeno motorima s TWC katalizatorima i DPF filterima. Pruža maksimalnu zaštitu u teškim uvjetima rada, štiti motor od trošenja i korozije te osigurava izvrsnu čistoću motora uz produžene intervale zamjene. Ovo ulje savršen je izbor za one koji traže optimalnu zaštitu i dugotrajne performanse svojih vozila.

INA motorna ulja predstavljaju sinonim za kvalitetu i pouzdanost. Svojom naprednom formulacijom pružaju sveobuhvatnu zaštitu, produžuju radni vijek motora i poboljšavaju učinkovitost vozila. Neovisno o tome vozite li u svakodnevnim uvjetima ili podvrgavate svoj motor zahtjevnijim zadacima, INA motorna ulja pružaju beskompromisnu dinamičnu zaštitu i sigurnost koja traje.

Odaberite INA motorna ulja – jer vaš motor zaslužuje najbolje! #

QUALITY MOTOR OIL
FOR HIGH-EFFICIENCY GASOLINE AND DIESEL ENGINES



Elektrifikacija budućnosti uz xEVS baterije

Olovno-kiselinska baterija od 12V - ključan je izvor energije u e-mobilnosti koji omogućava da svi sustavi rade.



Skeniraj kod
za više informacija.

exidegroup.com

Creating the future - the Exide way:



**ENERGIZING
A NEW
WORLD**

EXIDE[®]
TECHNOLOGIES



Ekspertiza izrade svjećica



Uz ekspertizu koju razvija više od 90 godina, vodeći stručnjak za paljenje i električne sustave vozila NGK Ignition Parts ima više od 1900 dostupnih kataloških brojeva za svjećice. Samim time pokriva otprilike 80 % vozila na četiri kotača koji prometuju cestama svijeta, dok je pokrivenost tržišta motocikala gotovo 100 %

Svjećica, više od bilo koje druge komponente motora, mora biti pouzdana i izdržljiva jer mora zapaliti smjesu zraka i goriva između 350 i 9500 puta u minuti. Najvažniji dio svjećice je središnja elektroda koja je uglavnom izrađena od slitine nikla. Ovaj ključni dio, kao suprotni električni pol za središnju elektrodu, proizvodu iskrpu koja prelazi preko uzemljenja elektrode, koja je također na NGK proizvodima izrađena od slitine nikla. Svjećice NGK pružaju izvrsnu toplinsku vodljivost, što pridonosi smanjenju pregrijavanja i omogućuje pouzdanije pokretanje vozila. Upotrebom iridija i platine, ili njihovim kombiniranjem u asortimanu Laser Iridium, zajamčeno je bolje pokretanje na hladno, kultiviraniji rad u praznom hodu, bolje paljenje i nižu potrošnju goriva. NGK premium proizvod, svjećica od iridija, uvedena je 1997. godine, a otpornija je i trajnija od alternativnih svjećica od platine i nikla.

Dok većina svjećica ima jednu elektrodu uzemljenja, postoje i one s više uzemljenja koje mogu imati i do četiri elektrode. Većina modernih svjećica ima i keramički izolator od aluminijske oksida koji znači optimalnu otpornost na toplinu i štiti od pregrijavanja te mehaničkih oštećenja.

Oznaka „R” u kataloškom broju na svjećicama označava prisustvo otpornika koji blokira elektromagnetske smetnje koje nastaju tijekom iskrenja. Budući da one mogu ometati elektroničke signale, primjerice mobilne telefone i sustave za upravljanje motorom, ova je značajka važna za NGK

svjećice. Tijekom istraživanja i razvoja proizvoda NGK se oslanja i na dugogodišnju suradnju s partnerima iz Formule 1 ili MotoGP natjecanja. Takvo iskustvo „testiranja uživo” na trkačim stazama je neprocjenjivo prilikom prijenosa tehnologije do finalnih proizvoda za automobile. Potvrđuje

to i činjenica da većina premium proizvođača automobila na svijetu bira NGK svjećice za svoja vozila.

Trajnost i potencijalni problemi

Kad su u pitanju svjećice, uvijek je važno provjeriti i pridržavati se propisanih uputa za održavanje. Upute proizvođača automobila za zamjenu svjećica mogu se razlikovati i kreću se od 20.000 do 120.000 kilometara, a tu je i iridijski asortiman koji nudi bolju zaštitu od erozije i dulji vijek trajanja. Neoprezno rukovanje može skratiti vijek trajanja i dovesti do problema, povećati potrošnju goriva, ili pak rezultirati taloženjem ugljika. To se događa kad se površina izolatora prekrije nekom tvari, primjerice gorivom, uljem ili ugljikom. Povremeno može doći do kvara na svjećicama između redovnih intervala zamjene i zbog pregrijavanja, ranije spomenutog taloženja ugljika ili neke druge strane tvari, ulja u komori za izgaranje ili neispravnog zazora svjećice na elektrodi. Za dodatne informacije o NGK svjećicama posjetite TekniWiki, tehničku platformu na kojoj su dostupni interaktivni moduli obuke koji se neprekidno ažuriraju. www.tekniwiki.com. #





Sve u jednom

Našim novim asortimanom servisnih kompleta za popravak pružamo sve što vam treba - sve u jednoj kutiji!

Svaki set mjenjačkog ulja s filterom sadrži sve potrebne komponente za učinkovitu i potpunu zamjenu ulja.

To uključuje:

- Ulje za mjenjač
- Filter ulja u mjenjaču
- Čep za ispuštanje ulja sa ili bez brtvenog prstena
- Brtve
- Vijke
- Kopče i čepovi

Febi kompleti za popravak ulja i filtera uključuju visokokvalitetne filtere, brtve i materijale za ugradnju, zajedno s certificiranim uljem za prijenos proizvedenim u Njemačkoj, nudeći svakoj radionici savršeno rješenje za održavanje

Dostupno za više od 12.000 vozila!

Edukacija i prevencija u fokusu sigurnosnih izazova u prometu

U fokusu svakog sudionika u prometu leži jednostavna želja - sigurno stići na odredište. No, u stvarnosti, hrvatske prometnice svakodnevno svjedoče tragedijama i gubicima ljudskih života

Unatoč svim naporima, izmjenama zakonske regulative, strožem nadzoru i kaznama, službena statistika Ministarstva unutarnjih poslova neumoljiva je i u 2024. broj prometnih nesreća je u porastu. Groupama osiguranje, kao dio globalne Groupama grupe, aktivno sudjeluje u promicanju sigurnosti na cestama. Partnerstvo s najpoznatijim hrvatskim rally vozačem, voditeljem i YouTuberom Jurajem Šebaljem nije samo marketinški potez, već konkretan doprinos u podizanju svijesti o važnosti sigurne vožnje.

Prevencija i edukacija pritom su ključni faktor sigurnosti, a sam Šebalj smatra kako smo nažalost stigli do kritične točke. "Krivica treba tražiti na sve strane. Konfiguracije ceste, provođenje zakona i kažnjavanje, prometna kultura, edukacija vozača, umor...razloga je jako puno. Postoji niz faktora koji direktno utječu na sigurnost. Za pomaknuti se s ove točke potrebno je puno znanja i iskustva. Za početak bismo se trebali obratiti državama EU i prekopirati modele koji funkcioniraju. Bez toga ne možemo dalje."

Dodaje kako po pitanju sigurnosti svi možemo napraviti puno i malo. Mogućnost nastanka prometnih nezgoda može se smanjiti, ali pritom svi trebamo krenuti od sebe i svojih loših navika. "Edukacija vozača ne znači nužno samo inzistiranje na pridržavanju propisa. Vozače je potrebno educirati o vožnji, mogućnostima automobila, guma, te samim tehnikama vožnje sa i bez sigurnosnih sustava. Takav program kod nas ne postoji i nakon polaganja ispita nažalost smo prepušteni sami



sebi. Savjet od roditelja ili prijatelja često može biti pogrešan. Svojim iskustvom pokušavam u suradnji s Groupama osiguranjem napraviti koliko je moguće", zaključio je Šebalj.

Osim suradnje s poznatim vozačem, Groupama osiguranje aktivno radi na promicanju edukacije o prvoj pomoći. Ove aktivnosti nisu samo lokalnog karaktera, već su dio globalne inicijative Groupama grupe koja nastoji educirati građane u 12 država na tri kontinenta o važnosti pravovremenog pružanja prve pomoći. Besplatna edukacija omogućava građanima stjecanje konkretnih vještina koje mogu biti presudne u kriznim situacijama, a ove će se jeseni održati u tri hrvatska grada i u njima će sudjelovati i Groupamini sportski partneri GNK Dinamo, NK Osijek i KK Split. Prva edukacija održat će se u utorak, 24. rujna u Zagrebu, te 5. listopada u Osijeku i 20. listopada u Splitu. "Snažna solidarnost, duboka odgovornost i nepokolebljiva predanost osnovne su vrijednosti našeg djelovanja. Kroz naše edukativne programe, osiguravateljske proizvode i usluge asistencije

na cesti, želimo pridonijeti dodatnoj sigurnosti svih sudionika u prometu. Ključno je da svaki vozač prepozna važnost odgovornog ponašanja te dosljedno poštuje sigurnosne smjernice", naglasila je Ina Somić, voditeljica odjela za osiguranje motornih vozila Groupama osiguranja. Sigurnost na cestama nije luksuz već nužnost. Edukativni programi, suradnja s vozačima poput Juraja Šebalja, te osiguravateljni proizvodi osmišljeni za zaštitu svih sudionika u prometu, predstavljaju konkretne korake prema sigurnijim cestama. #



www.groupama.hr

ZAGREB Ulica grada Vukovara 284 (Središnjica)
ZAGREB Slavonska avenija 3
V. GORICA Trg kralja Tomislava 15
ZADAR Ul. dr. Franje Tuđmana 19
RIJEKA Ciottina 17b
SPLIT Ul. Ivana Gundulića 33
VARAŽDIN Ul. Ivana Kukuljevića Sakcinskog 17
OSIJEK Prolaz Julija Benešića 2

☎ Telefon za pozive iz Hrvatske: **0800 2446**
 ☎ Telefon za pozive iz inozemstva: **+385 (1) 639 3004**
 @ E-mail: **info@groupama.hr**

ORYX Asistencija
 ☎ Besplatni **0800 1212**
 ☎ Fiksni **+385 1 6269 879**

- **AUTOMOBILSKA ODGOVORNOST**
- **PUNI KASKO I DJELOMIČNA KASKO POKRIĆA**
- **NEZGODA**
- **ODGOVORNOST**
- **IMOVINA**
- **ŽIVOTNA OSIGURANJA**
- **ZDRAVSTVENA OSIGURANJA**
- **PUTNO ZDRAVSTVENO OSIGURANJE**
- **RAZNOVRNA POKRIĆA PRILAGOĐENA POSLOVANJU PRAVNIH OSOBA**

NOVA TOKIĆ APLIKACIJA

Preuzmi mobilnu aplikaciju za veće pogodnosti u Tokiću i kod partnera!



Sigurnost u pokretu

Brzi, žestoki i sigurni!



Na testnom poligonu Rimca, u društvu najboljih hrvatskih automobilista i hrvatskih institucija, tvrtka Tokić organizirala je konferenciju za mlade buduće vozače, kroz koju je propitkivala brzinu i sigurnost, sport i cestovni promet

Uz atraktivne goste poput najistaknutijih sportskih vozača Matije Jurišića, Loris Majcana i Jurja Šebalja, kao i podršku državnih institucija i udruga poput HAK-a, HAKS-a, MUP-a i Crvenog križa, tvrtka Tokić organizirala je iznimno atraktivnu konferenciju za buduće vozače koja spaja sport i sigurnost.

U sklopu tradicionalne kampanje "Sigurnost u pokretu", koja već godinama na početku školske godine upozorava na sve veći broj nezgoda, ove je godine inicijativa pokrenuta s učenicima Škole za cestovni promet. Budući da je riječ o učenicima koji ubrzo postaju vozači,

kroz zanimljive panel diskusije i program, konferencija je opasnosti s ceste pretvorila u zabavu kroz sport.

Mladima je na zabavan način, kroz dijalog i aktivnosti s poznatima, otvoren prozor u stvarni život koji ih očekuje sa sjedanjem za volan i prvim kilometrima. Problem kupnje prvog automobila i kvarova obrazložio je Hrvoje Ivančević ispred Tokić Edukacijskog Centra, a kroz iznimno predavanje Sanja Kos, doktorica Crvenog križa, svima je približila kako se ponašati tijekom nezgode.

Panel diskusija s Matijom Jurišićem i Lorisom Majcanom, najboljim hrvatskim mladim



vozačima automobila i motocikla, zaintrigirala je prisutne temama iz svijeta vrhunskog utrivanja. Dijalog je upotpunjen s Hrvojem Čizmekom iz Hrvatskog auto i karting saveza te Goranom Medićem, zamjenikom načelnika PU Zagrebačke.



Hrvoje Ivančević, voditelj TEC-a

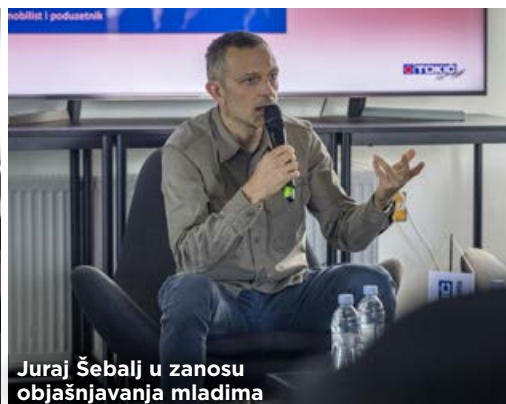

Juraj Šebalj u zanosu objašnjavanja mladima



Maja Fernčak, Anamarija Mađer iz marketinga i Matea Opačak iz Ljudskih resursa



Peugeot 308 TCR sa 350 KS



Yamaha za novi nastup na Isle of Man TT



Doktorica Sanja Kos iz Crvenog Križa oduševila je sve prisutne



Popularni instruktor Adis



Uz moderiranje Marka Tomca, voditelja korporativnih komunikacija i iskusnog automobilista, budući vozači čuli su zastrašujuće statistike, ali i uvidjeli razliku između profesionalnog i sportskog vozača. Čuli kako se

priprema za utrku i kako izgleda kad na utrkama motocikl poleti pri 250 km/h. Panel diskusija znakovito nazvana „Brzi, žestoki i sigurni“ istaknula je razlike između profesionalaca i mladih vozača punih energije, kojima su otkrivene prave opasnosti koje u sportu gotovo ne postoje. Na važnost poznavanja servisa i mehaničara ukazao je Antonio Grubišić, voditelj mreže ACC servisa, a veliko zanimanje izazvao je nastup Jurja Šebalja i mladog TikTok influencera, auto instruktora Adisa. Interakcija s učenicima, dijalog i opuštena atmosfera, uz smijeh i doskočice, pokazali su da se može doprijeti do mladih i otvoriti ozbiljne teme. Obraden je i bijes u prometu, pri čemu su svi shvatili važnost suzdržanosti.

Panel rasprava koju je za kraj moderirala Maja Ferenčak, zaključena je diskusijom o prošlosti i budućnosti za volanom, ali i razlikama među generacijama. Sudjelovali su Zlatan Damjanović,

tehnički instruktor iz Tokića, Zvonimir Šego, direktor upravljanja kategorijama u Tokiću i bivši učenik Škole za cestovni promet, te aktualni učenik Ivan Jurinović. Ovaj iznimno ugodan i inspirativan dan na Bugatti Rimac testnom poligonu u Mičevcu ostavio je traga na učenike, goste, ali i organizatore. Pokazao je da sigurnost može biti zabavna i brza, uzbudljiva također, što je zaokruženo izloženim trkaćim automobilima, HAK-ovim simulatorom prevrtanja automobila i postavljenom karting stazom na kojoj su budući vozači mogli osjetiti brzinu i dinamiku. Tvrtka Tokić ovom je inicijativom, uz izložene sportske automobile, simulatore i probne vožnje, još jednom dala doprinos kolektivnoj sigurnosti u prometu. Spojivši svoj Tokić Racing Team i kampanju „Sigurnost u prometu“, tvrtka je zainteresirala buduće vozače i pružila im vrijedno iskustvo.. #

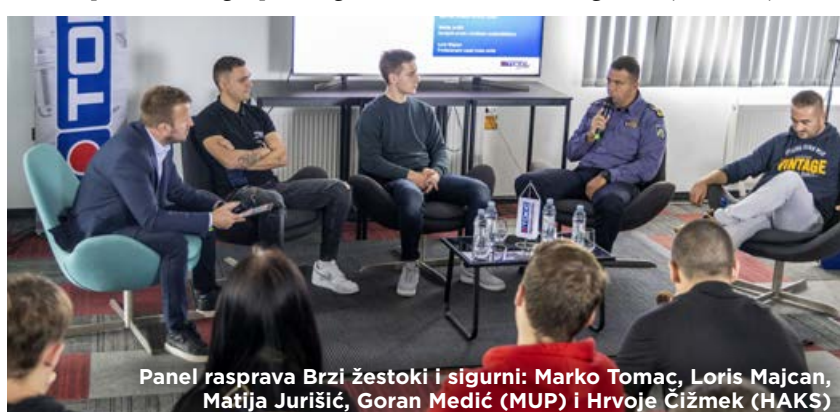

Panel rasprava Brzi žestoki i sigurni: Marko Tomač, Loris Majcan, Matija Jurišić, Goran Medić (MUP) i Hrvoje Čizmek (HAKS)



Maja Ferenčak, Ivan Jurinović (SŠ za Cestovni promet), Zlatan Damjanović (TEC) i Zvonimir Šego (Tokić) u raspravi Prošlost vs budućnost

Ništa nije kao dječja radost!

Užurbano parkiralište u Sesvetama ispred upravne zgrade, velikog LDC-a i najveće poslovnice, u subotu 12. listopada 2024. pretvorilo se, ne u dječje, već u pravo obiteljsko igralište. Organizirani 2. Dječji dan u Tokiću, nakon prošlogodišnjeg veselja i radosti mališana, ponovio se i ove godine.

Igrao se nogomet, osvajale nagrade, skakalo po napuhancima i sjedalo u različita prijevozna sredstva. Još smo jednom vidjeli kako je djeci za veselje potrebno vrlo malo, ako su okruženi voljenima i prijateljima u dobroj atmosferi. Pogotovo ako im pritom stvorimo priliku vidjeti gdje im rade roditelji, kako izgledaju transportna vozila i veliko skladište, viličari, sale za sastanke, pa i neka trkaća vozila.

Zanimljivo je čuti kako Tokić, ne uključujući ljude iz Bartoga, ima ukupno 1008 zaposlenika, s 852 djevojčica i dječaka do 18 godina, dok se na dječjem danu pronašlo njih 80-ak između 3 i 8 godina. Sretni smo što su se 2. Dječjem danu odazvale i kolege s djecom iz nekih udaljenih lokacija te da smo se svi zaista sjajno zabavili i stvorili odlične uspomene i fotografije. #



SCAN ME!



GORSKI PARK KUPJAK

GORSKI PARK KUPJAK
...gdje vaše vrijeme vrijedi više

- Smještaj i domaća kuhinja
- Outdoor aktivnosti
- Privatna i poslovna događanja
- Team building/business retreat
- Sanjkalište Gorski sjaj



+385 91 3033 029

info@gorskiparkkupjak.hr

www.gorskiparkkupjak.hr

Preporuke po di- guma i klasama

Najbolja guma za vaš auto u pravilu je i jedna od najskupljih. Nema tu velike dileme, ali ako znate što trebate i promislite budžet, postoje gume s kojima možete dobiti najviše tamo gdje vama treba. Kako bismo vam pomogli prilikom izbora guma, u suradnji s ekspertima iz Tokića, vodeći se ljudskim faktorom te cijenama, pripremili smo vodič za kupnju najboljih guma. Prilikom izbora gume važno je znati da sam naziv

Ušteda na izboru zimskih guma moguća je jedino ako znate što točno trebate. Pogrešan izbor gume ne znači uštedu. Baš suprotno! Donosimo vam top preporuke s obzirom na budžet, očekivanja dinamike i klasu automobila

gume ne daje kompletnu informaciju, jer ovisno o dimenziji, indeksu brzine i nosivosti te specifičnoj namjeni guma na cesti može pokazati značajne razlike. Iz tog razloga u preporukama po osnov-

nim i najčešćim kategorijama isti naziv gume za gradska vozila i poslovne limuzine ne znači i istu kvalitetu usluge. Iako je isti naziv gume, svaki je model gume prilagođen potrebama konkretne

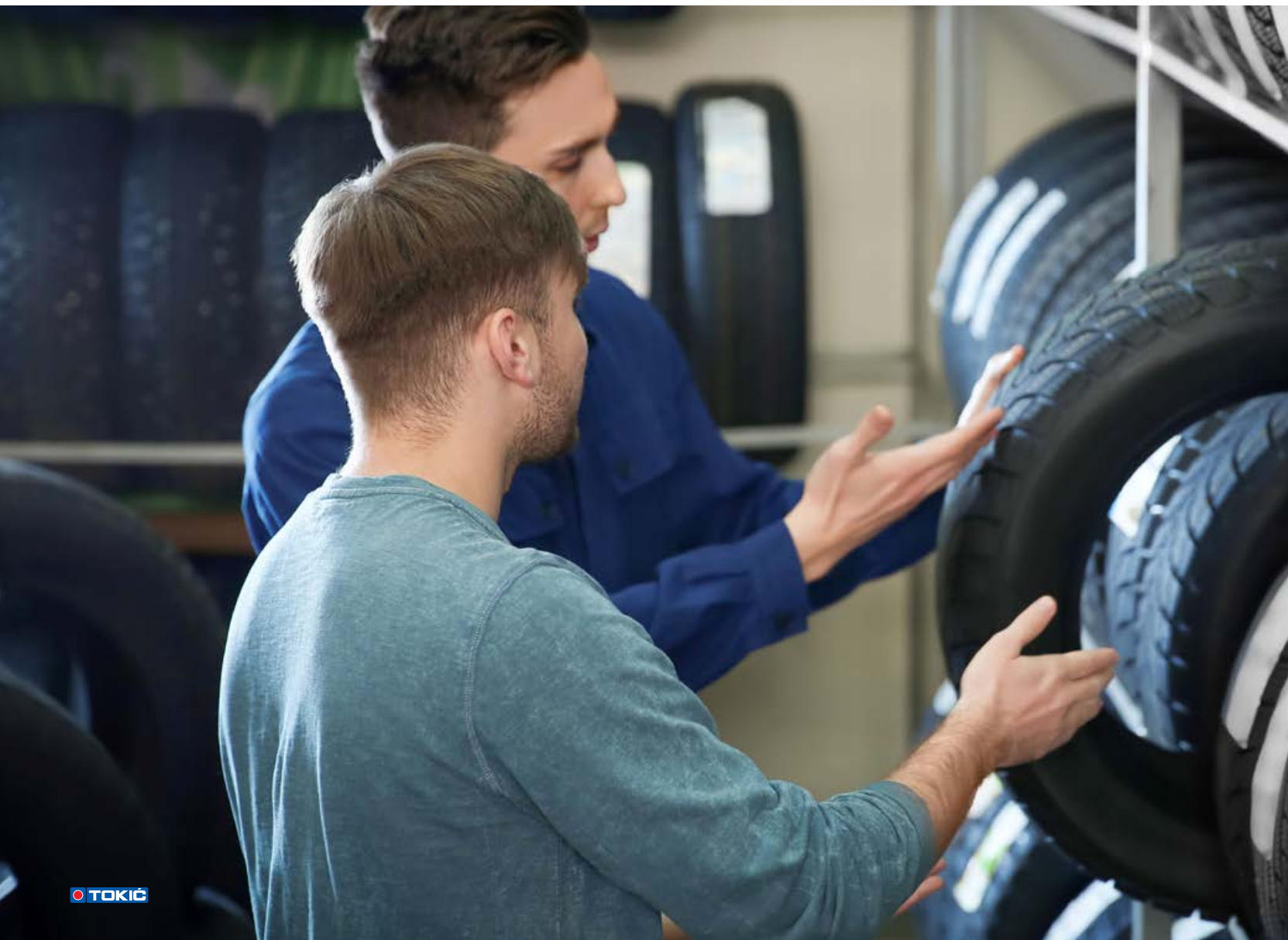

menzijama vozila!

dimenzije i klase vozila na koju se ugrađuje. Iz tog razloga gotovo svih brendova guma ima u gotovo svim dimenzijama, a generalni je savjet da je u otežanim uvjetima nova zimska guma uvijek bolja od ljetne ili potrošene zimske. Prilikom izbora gume najvažnije je biti svjestan svojih vozačkih preferencija, biti svjestan podloge i uvjeta u kojima ćete se voziti, kao i karakteristika automobila. Netko tko vozi samo kratke relacije može pristati na određene kompromise, ali sigurnost nikad ne smije biti ugrožena! #



GRADSKI KOMPAKTI

Renault Clio, VW Polo, Hyundai i20, Dacia Sandero, Hyundai i20...

Najčešće dimenzije:
175/65R14 - 185/60R15 - 185/65R15 - 195/55R16

Gradski kompaktni modeli već dugo nadmašuju namjenu čiste gradske vožnje. S lakoćom služe kao jedini auto u obitelji i odrađuju dugačka putovanja. Uz jako dobre vozne osobine osiguravaju i solidne performanse, pa samim time mogu podrazumijevati i potrebe za gumama boljih performansi.

TOP IZBOR

- ❖ VREDESTEIN WINTRAC
- ❖ CONTINENTAL WINTERCONTACT TS870

VRLO PREPORUČLJIVO

- ❖ NEXEN WINGUARD SNOW G3
- ❖ UNIROYAL WINTEREXPERT
- ❖ FALKEN EUROWINTER HS02

PREPORUČLJIVO

- ❖ NORDEXX WINTERSAFE 2
- ❖ PRINX WINTER EXCELIA

CJELOGODIŠNJE

- ❖ NEXEN N'BLUE 4 SEASON
- ❖ UNIROYAL ALLSEASON EXPERT 2
- ❖ FALKEN EUROALLSEASON AS210
- ❖ PRINX QUATTURA 4S

Gradski modeli koji se koriste prvenstveno u gradu i prevaljuju manji broj kilometara mogu se pouzdano osloniti na izbor cjelogodišnje gume, koja se pritom neće ubrzano potrošiti jer se ne postižu visoke brzine na dužim relacijama. Najbolji omjer uloženo/dobiveno, kao i sve prednosti nove zimske gume osigurat će guma Nordexx Wintersafe 2. Snažnije i bolje opremljene modele s kotačima većih dimenzija, koji se koriste kao službena vozila ili često odlaze na dulja putovanja, optimalno je opremiti modelima Nexena, Falkena ili Uniroyala.

KOMPAKTNA KLASA

VW Golf, Renault Megane, Opel Astra, Škoda Octavia, Ford Focus...

Najčešće dimenzije:
195/65 R15 - 205/55 R16 - 225/45 R17 - 225/50 R17 - 225/40 R18 - 225/45 R18

Kompaktni modeli nude najširu lepezu pogona i putnih mogućnosti. Mogu biti opremljeni slabijim atmosferskim motorima snage ispod 100 KS, a mogu nositi i teške motore snažnije od 200 KS i 400 Nm. Neki nude čak i pogon na sve kotače, a tu su i povišeni karavani veće mase. Najveći modeli, primjerice Škoda Octavia, na vratima su klase poslovnih limuzina.

TOP IZBOR

- ❖ CONTINENTAL WINTERCONTACT TS870
- ❖ VREDESTEIN WINTRAC

VRLO PREPORUČLJIVO

- ❖ NEXEN WINGUARD SNOW G3
- ❖ NEXEN WINGUARD Sport 2
- ❖ UNIROYAL WINTEREXPERT
- ❖ FALKEN EUROWINTER HS02

PREPORUČLJIVO

- ❖ NORDEXX WINTERSAFE 2
- ❖ PRINX WINTER EXCELIA

CJELOGODIŠNJE

- ❖ CONTINENTAL ALLSEASON CONTACT
- ❖ VREDESTEIN QUATRAC
- ❖ NEXEN N'BLUE 4 SEASON
- ❖ UNIROYAL ALLSEASONEXPERT 2
- ❖ PRINX QUATTURA 4S

Najslabiji kompaktni s mogućnostima na razini gradskih modela zaslužuju preporuke u cjenovnoj klasi brenda Nordexx, kada se favorizira omjer uloženo/dobiveno. Najčešća motorizacija, s motorima klase 1,6-litrenog dizela s oko 250 Nm, znači i solidne performanse te sugerira izbor Nexena, Falkena ili Uniroyala. Najsnažnije izvedbe, koje redovito vozite otvorenom cestom bez obzira na vremenske prilike, kao i brojni službeni modeli, zaslužuju premium gume kao što su Vredestein i Continental.



KOMPAKTNA SUV KLASA

Renault Captur, VW T-Cross, Kia Stonic, Suzuki Vitara, Škoda Karoq

Najčešće dimenzije:

195/60R16 - 205/60R16 - 205/55R17 - 215/55R17 - 215/45R18

Iako idejom i dizajnom sugeriraju i terenske mogućnosti, modeli kompaktne SUV klase najčešće nisu opremljeni pogonom na sve kotače. Trendovski etablirana klasa u pravilu nije pokretana vrlo snažnim motorima, uz poneku iznimku, ali zbog svestranosti i funkcije jedinog vozila u obitelji, kompaktni SUV mudro je opremiti adekvatnom gumom. Modeli namijenjeni terenskoj vožnji zaslužuju izbor guma s oznakom 4x4.

TOP IZBOR



- CONTINENTAL WINTERCONTACT TS870
- VREDESTEIN WINTRAC

VRLO PREPORUČLJIVO

- NEXEN WINGUARD SNOW G3
- NEXEN WINGUARD SPORT 2
- UNIROYAL WINTEREXPERT
- FALKEN EUROWINTER HS02

PREPORUČLJIVO

- NEXEN WINGUARD SPORT 2 SUV
- FALKEN EUROWINTER HS01 SUV
- PRINX WINTER EXCELIA

CJELOGODIŠNJE

- CONTINENTAL ALLSEASON CONTACT
- VREDESTEIN QUATRAC PRO
- NEXEN N'BLUE 4 SEASON
- FALKEN EUROALLSEASON AS210

Povišene karoserije kompaktne SUV klase povlače zakonitosti višeg težišta, a kako podvozja nisu dimenzionirana s ciljem vrhunskog handlinga, preporuka je blago usmjerena prema višem cjenovnom razredu guma. Budući da se često koriste i kao gradska vozila, kada prelaze malo kilometara, dobro ih je opremiti i cjelogodišnjim gumama. One su usput zbog svoje konstrukcije bolje na terenu od ljetnih guma visokih performansi. Rijetki modeli s pogonom na sve kotače, a u ovoj klasi to je recimo Dacia Duster, zaslužuju gumu koja nosi oznaku 4x4.



VELIKI SUV

Škoda Kodiaq, Peugeot 5008, VW Tiguan, Audi Q5...

Najčešće dimenzije:

215/65R17 - 225/55R18 - 235/55R18 - 235/50R19 - 255/55R19

Raskošni automobili velike SUV klase mogu značiti i masu karoserije od gotovo 2 tone, snažne motore, pogon na sve kotače, a često služe i za vuču prikolice. Zbog svojih performansi i sposobnog podvozja zaslužuju najbolje gume kako se ne bi umanjila ideja i namjena vozila.

TOP IZBOR



- CONTINENTAL WINTERCONTACT TS870
- CONTINENTAL WINTERCONTACT 8
- VREDESTEIN WINTRAC PRO
- VREDESTEIN WINTRAC PRO XL

VRLO PREPORUČLJIVO

- NEXEN WINGUARD SNOW G3
- UNIROYAL WINTEREXPERT
- FALKEN EUROWINTER HS02

4 X 4

- CONTINENTAL 4X4 WINTER CONTACT

Ovaj je razred optimalno opremiti premium gumom poput Continentala ili Vredesteina. Riječ je o vrhunskim modelima za duga putovanja čije karakteristike treba podržati i vrhunskim gumama koje u dobroj mjeri anuliraju više težište karoserije i podržavaju dinamiku dobrog ovjesa. Jednostavno je šteta kompromitirati vozne osobine. Veća masa i snažni motori znače i ubrzano zagrijavanje i trošenje guma, pa u ovom razredu cjelogodišnja guma može biti izbor uz očekivano kraći vijek trajanja. Modeli s pogonom na sve kotače zaslužuju adekvatnu gumu, a treba pripaziti i na indeks nosivosti te potencijalnu terensku namjenu.

POSLOVNE LIMUZINE

BMW Serije 5, Audi A6, Mercedes E-klase...

Najčešće dimenzije:

225/50R17 - 225/55R17 - 245/45R18 - 245/45R19

Velike i poslovne limuzine u pravilu dolaze s masom iznad 1,5 tona, što uz četvero putnika premašuje ukupnu masu od dvije tone. Istovremeno, uz sportski kalibrirana podvozja za snažna opterećenja, snagu u prosjeku iznad 170 KS i 300 Nm, limuzine su sposobne za snažna ubrzanja i kočenja koje guma mora podnijeti.

TOP IZBOR



- CONTINENTAL WINTERCONTACT TS870
- CONTINENTAL WINTERCONTACT 8
- VREDESTEIN WINTRAC PRO

VRLO PREPORUČLJIVO

- FALKEN EUROWINTER HS02 PRO
- NEXEN WINGUARD SPORT 2
- UNIROYAL WINTEREXPERT

CJELOGODIŠNJE

- CONTINENTAL ALLSEASON CONTACT
- VREDESTEIN QUATRAC PRO
- NEXEN N'BLUE 4 SEASON

Klasa koja podrazumijeva iznimne sile prilikom snažnih ubrzanja i kočenja, uz jaka bočna opterećenja u zavojima, u prometu donosi izazove ponajprije za modele premium guma s adekvatnim indeksima brzine i nosivosti. Istovremeno treba imati na umu da je riječ o modelima sa stražnjim pogonom, što je ponekad potrebno istaknuti prilikom izbora gume. Ovo je klasa u kojoj se ne rade kompromisi, kako zbog performansi i komfora, tako i sigurnosti. Pogotovo na starijim generacijama kada ESP sustav ne radi na razini najmodernijih.



POPRAVAK VOZILA ZA BUDUĆNOST: PRILAGODLJIVI OVJES I AMORTIZERI



BUDITE SPREMNI ZA CESTU
SA MONROE - ORIGINALNI DIJELOVI
KVALITETNI MONROE INTELIGENTNI
OVJES RIDSENSE
ELEKTRONSKI AMORTIZERI



Siroki prihvaćen OE pedigree za standardni i elektronski ovjes

Audi A1 - A3 - A4 - A5 - A6 - A6L - A7 - Q3 - Q5 - TT BAIC Motor Cherokee - D60 - Shenbao - Shenbao D50 - Shenbao D70 BMW 1-series - 2-series - 3-series - 4-series - X3- X4 BPW Axle for trailers Buick Lacrosse - Park Avenue - Regal Cadillac ATS-L - XTS Chery Tiggo Chevrolet 400 - Apache - Chevy - Enjoy - Malibu - Sail - Sail-Uva - Spark Chrysler Grand Cherokee - Grand Voyager - Vallant 4 Citroën 12V - 13V - Ami 8 - C2 - C3 - Elysee - Fukang - Pluriel Claas Agriculture CNH Agriculture and construction - CCM - APH Dacia Duster - Logan - Logan MCV - Logan Pick-up - Logan Stepway - Logan SUV - Logan Wagon - New Logan - New Logan Stepway - Sandero Daf Trucks CF - LF - XF Daimler Trucks Actros - Arocs Datsun Go Dennis Dart - Javelin - Niche market truck OEM - R-series - Rapier - Sabre - Specialty Trucks - Trident 2 Fiat 125 - 128 - 133 - 600 - Ducato - Duna - Fiorino - Multipla - Panda - Regata - Uno Foden Alfa series Ford B-MAX - Bantam LCV - C-MAX - Classic - Commodore - Ecosport - Escort - Fairlane - Falcon - Fiesta - Fiesta Connected - Figo - Focus - Focus C-MAX - Focus RS - Focus ST - Fusion - Galaxy - Kuga - Mondeo - Orion - Ranger - S-MAX - Sierra - Territory - Transit - Transit Connect GAZ Gazon Next Hendrickson Axle for trailers and OEMs Hyundai ix25 Infiniti G Coupé - Q50 - Q60 ISRI Seat supplier Isuzu KB Iveco Massif Jaguar E-PACE SUV - I-PACE SUV Land Rover Defender - Freelander Leyland Trucks CF - LF Li Auto Li L7 Lynk & Co 09 Mahindra Maximo - Scorpio - Xylo - Xylo Pick Up Mazda 2 - 3 - 5 - Bongo Friendeer - CX-5 McLaren Automotive 12C - 640C - 650S - 750S - Senna - Speedtail - P1 Mercedes-Benz Actros - C-Class - CLS - CLS AMG - E coupé - E-Class - E-Class AMG - E-Class Coupé - G-Class - SLK - SLK AMG - Sprinter - Unimog Mercedes-AMG C63SE - SL Mercedes-Benz (EvoBus) CapacityPlus - Citaro - Turismo MG Rover Rover TF Nissan Almera - Almera Tino - Altea - Bluebird - Cabstar - Evalia - F91 - Logan - Micra - Navara - Note - NV200 - NV200-Evalia - Pathfinder - Primera - Pulsar - Pulsar (Sport) - Qashqai - Sunny - Skyline - Terrano - X-Trail OPEL Agila - Astra - Corsa - Insignia - Zafira Peugeot 307 - 404 - 504 - 505 - 508 - 1007 - 3008 - 5008 Polestar Polestar 2 Electric Performance Fastback Renault 9 - 11 - 12 - 18 - 19 - Clio - Clio LAC - Espace - Espace Concept - Express - Fuego - Grand Scenic - Kangoo - Megane - Megane Break - Scenic - Symbol - Talisman - Torino - Traffic - Twingo Renault Trucks C - D - K - Kerax - Magnum - Midlum - Premium - T Roewe 950 RVI Premium/Magnum - Midlum - Mascot - Kerax Saab 95 Scania Galaxy - G, P, R & T, R & P Series Seat Alhambra - Altea - Arosa - Cordoba - Exeo - Ibiza - Leon - Toledo Setra (EvoBus) S415 - S416 - S417 - S418 Skoda Fabia - Octavia - Roomster - Snowman - Superb - Yeti Suzuki Ciaz - Ertiga - Gypsy - Ignis - Omni - Ritz - Splash - Swift - Swift Dzire - Swift Sport - YN2 GTI TATA Indica - Indigo CS - Manza - Vista - Zest Toyota Camry - Conquest - Corolla - Etios - GR Supra Sports Coupe - HiAce Minibus - Hilux - Hilux LCV - Liva Vauxhall Agila - Astra - Corsa - Insignia - Zafira Volvo C30 - C70 - S40 - S60 - S60R - S80 - S90 - V40 - V40CC - V50 - V60 - V70 - V90 - V70R - XC40 - XC60 - XC70 - XC90 Volvo Trucks FE - FH - FL - FM - KERAX - Midlum - VM VOLKSWAGEN Amarok - Bora - Bora Sportline - Caddy - Carat - Crafter - Eos - Golf - ID.4 - Jetta - LT3 - Lupo - Multivan - Passat - Passat CC - Pointer - Polo - Polo Crossover - Polo GTI - Sagitta - Scirocco - Sharan - T5 - Tiguan - Touareg - Touran - Transporter - Up ZEEKR 001 Zetor Agricultural

Top izbori

za svaki auto i vozača

Svaka od navedenih zimskih guma dostupna je u gotovo svakoj dimenziji od 15 do 20 cola, ali nakon što odgovorite na pitanja za što vam treba guma, na kojem autu, kako ćete ju koristiti i koliki je vaš budžet, otkrit će se optimalne preporuke za svakog vozača. Uz najširu ponudu guma koja vas očekuje u Tokić poslovnicaма upoznajte selekciju ovogodišnjih preporuka i opcija



CONTINENTAL WinterContact 8 S

Najnoviji model premium gume s prvom ugradnjom na modelima BMW-a pokriva dimenzije od 19 do 22 cola u širini od 225 do 315 mm i poprečnog presjeka od 30 do 60. Primjerena za najzahtjevnije teške i sportske automobile, guma je izrađena od nove posebne polimerne matrice i poboljšane silike, što osim voznih osobina po snijegu osigurava i iznimno učinkovito kočenje po mokrom. U odnosu na model prethodne gume TS860 S najveća poboljšanja su ostvarena na području mokrog i suhog kočenja, upravljivosti po suhom i mokrom te vanjske buke. Ova je guma prihvatljiva i za električna vozila.



CONTINENTAL 4x4 WinterContact

Guma visokih performansi i iznimnih mogućnosti razvijena i dimenzionirana za ugradnju na SUV i 4x4 vozila. Budući da je riječ o gumi i vozilima koja se najbolje snalaze upravo zimi, od ove gume prirodno je očekivati najbolju trakciju kada je najteže. Osigurano je vrhunsko kočenje na snijegu i zaštita od akvaplaninga, čest je izbor na modelima premium vozila s pogonom na sve kotače, a prati ju i vrlo niska razina buke. Ovo je guma koja stupa na scenu kada padnu niske temperature jer napredna smjesa silicijevog-dioksida stvara trakciju na smrznutim, zaleđenim i mokrim cestama.



CONTINENTAL WinterContact TS870

Nasljednik modela TS860 dimenzioniran je kako bi ponudio vodeće performanse u klasi premium proizvođača guma. U odnosu na izuzetnu prethodnu generaciju, TS870 donosi pet posto kraći zaustavni put na ledu i bolju upravljivost na snijegu, sedam posto dužu kilometražu, kao i generalno poboljšanje voznih osobina na mokrom i suhom. Svakako iznimna guma za raskošna vozila i brze vozače koje loši vremenski uvjeti ne sprječavaju od putovanja.



Continental

CONTINENTAL AllSeasonContact

Cjelogodišnja guma profilirala se kao jedna od najboljih u razredu te pokriva raspon dimenzija od 14 do 18 cola te brzinski indeks do 240 km/h. Riječ je o gumi s iznimnim otporom akvaplaningu te vrlo dobrim voznim osobinama na suhim i pogotovo mokrim podlogama, a među najboljima je kada je riječ o niskom otporu kotrljanja, što rezultira nižom potrošnjom goriva. Otkako se nalazi u ponudi, nagrađivana je prvenstveno za upotrebljivost u otežanim vremenskim uvjetima, na snijegu i mokroj podlozi.



Continental

FALKEN Eurowinter HS02

Model zimske gume Eurowinter HS02 zamijenio je popularni HS01 te je namijenjen vozilima različitih klasa, sa širokom ponudom dimenzija od 14 do 19 inča. Dizajn gazne površine omogućuje izvanrednu drenažu vode u području kontakta s podlogom, dok povećana krutost blokova poboljšava stabilnost vožnje na granici prianjanja.



FALKEN

FALKEN Euroall season AS210

V-dizajn ovoj cjelogodišnjoj gumi s tehnologijom 4D-Nano Design osigurava poboljšane performanse na mokrim cestama i poboljšava otpornost na akvaplaning, a promjenjiva dubina mini-utora daje optimalnu upravljivost i performanse kočenja u svim vremenskim uvjetima te osigurava ravnomjerno trošenje. Višesmjerno pozicioniranje lamela (MDS) pruža vrhunsku trakciju na snijegu i upravljanje u svim vremenskim uvjetima.



FALKEN

FALKEN Eurowinter HS01 SUV

Tehnologija 4D Nano Design osigurava fleksibilnost gume HS01 na iznimno niskim temperaturama, dok lamele 3D Canyon pružaju povećanu trakciju na snijegu i ledu bez narušavanja stabilnosti vozila. Uzorak gaznog sloja sa središnjim poprečnim žljebovima pruža poboljšanu evakuaciju vode za iznimnu upravljivost na mokroj podlozi.



FALKEN

NEXEN Winguard Snow G3

Usmjereni uzorak gazne površine otvoren do bočnih stranica osmišljen je za otjecanje vode i vrhunsku otpornost na akvaplaning. 3D lamele u blokovima ramena gume i standardni uzorak na središnjem dijelu šare poboljšavaju prianjanje na snijegu. Veća krutost gume postignuta je upotrebom produljenih blokova.



NEXEN
NEXEN TIRE

NEXEN Winguard Sport 2

Zimska guma visokih performansi dizajnirana sa sinusnim 3D lamelama osigurava natprosječne vučne mogućnosti i prijenos snage na površinama prekrivenim snijegom. Istovremeno, kruti blokovi jamče stabilnost i rezpozivnost u suhim uvjetima i pri višim brzinama. Prati ih izuzetna stabilnost te jako dobre performanse na mokrim podlogama.



NEXEN
NEXEN TIRE

NEXEN Winguard Sport 2 SUV

Odlična baza gume Winguard Sport 2 u izvedbi SUV posebno je dizajnirana za potrebe većih i težih vozila s višom točkom težišta i pogonom na sve kotače. Obodni utor gume optimizira otpornost prema akvaplaningu i pojačava količinu trakcije prilikom vožnje po snijegu, dok ravnomjernost otiska čitavom površinom gume pozitivno utječe na stabilnost vožnje.



NEXEN
NEXEN TIRE



NEXEN N'blue 4 Season

Cjelogodišnja guma sa zakrivljenim dezenom šare opremljena je 3D lamelicama koje istovremeno osiguravaju čvrstoću, krutost i fleksibilnost. Uniformirani dezen optimizira prijanjanje čitavom površinom, a optimalna cjelogodišnja namjena osigurana je različitim sastavom lamela na vanjskim i središnjim pozicijama. Odlični rezultati na testovima guma kod svih referentnih medija potvrđuju izvrsnost na svim vrstama podloga.

NEXEN
NEXEN TIRE



NORDEXX Wintersafe 2

Marka guma skandinavskog predznaka optimizirana je za osobna vozila tijekom zimskih vremenskih uvjeta. Za takvo što ove gume kineske proizvodnje dobile su sve europske i američke certifikate koji potvrđuju njihovu očekivanu kvalitetu. Namijenjena je lakšim vozilima s kotačima manjih dimenzija, a testovi su pokazali predvidljivost i prolaznost u najtežim uvjetima.

NORDEXX

PRINX Winter Excelia

Inovativna smjesa gume WinterFlex osigurala je zimske performanse na razini premium brendova, ali su istovremeno zadržani i dobri rezultati pri višim temperaturama. Korištenjem specijalnog polimera zadržana je elastičnost za odličan grip i trakciju. Winter Excelia prošla je sve potrebne testove kako bi dobila TÜV potvrdu kvalitete. Zimska guma Prinx Winter Excelia dostupna je u dimenzijama od 14 do 19 cola, u širinama od 165 do 265 i uz poprečni presjek od 50 do 70.



PRINX

PRINX Quattura 4S

U kategoriji cjelogodišnjih guma, inovativna smjesa WinterFlex kombinirana je s usmjerenim V-dezenom, sa širokim blokovima i čvrstim bočnim stranicama. Tako je osigurana maksimalna sposobnost istiskivanja vode i otpornost prema akvaplaningu, kao i precizno vođenje. U usporedbi s referentnim konkurentima cjelogodišnja guma Prinx Quattura 4S pokazala je solidan rezultat na testovima kočenja i ubrzanja na snijegu i ledu. U ponudi je u dimenzijama od 14 do 20 cola, u širinama od 155 do 315 i uz poprečni presjek od 35 do 65.



PRINX

UNIROYAL Winterexpert

Novi dizajn gaznog sloja i tehnologija Shark Skin pružaju izvrsnu upravljivost na mokrim cestama i smanjuju rizik od akvaplaninga. Zbog jedinstvene 3D strukture 'cik-cak' utora ova guma osigurava izvrsnu vuču i upravljivost na snijegu, dok poboljšani otpor kotrljanja osigurava iznimno veliku kilometražu. Inovativna smjesa silicijevog dioksida smanjuje gubitak energije i istovremeno osigurava dobre performanse kočenja.



UNIROYAL AllseasonExpert 2

Cjelogodišnju bezbrižnost, a svakako i sigurnost tijekom zimskih uvjeta, guma AllseasonExpert 2 osigurava izvrsnom zaštitom od akvaplaninga te skraćenim zaustavnim putem na cestama prekrivenim snijegom. Ravnomjerna gustoća šare osmišljena je za stabilnu i sigurnu vožnju zimi, a posebna geometrija blokova i višenamjenski koncept lamela osiguravaju kompresiju snijega i sjajne performanse kada je riječ o kočenju na snijegu.



VREDESTEIN Wintrac

Guma naglašeno dobrih voznih osobina kada je riječ o otežanim i zahtjevnim vremenskim prilikama. Osigurava vrlo dobro kočenje na površinama prekrivenim snijegom, precizna je prilikom vožnje zavojima i dinamična na mokroj podlozi. Kada je testirana na ledenoj površini dobila je najbolje ocjene, a pohvaljena je i niska razina otpora kotrljanju što direktno utječe na potrošnju goriva.

VREDESTEIN



VREDESTEIN Wintrac Pro

Vredestein je s modelom Wintrac Pro odgovorio na zahtjeve rastućeg segmenta guma u ultra visokoj performansi od 17 cola. Pokazuju to i dostupni indeksi brzine do 300 km/h za širok raspon dimenzija u ponudi. Gotovo jednako dobra na mokroj i suhoj podlozi, jednako visoke ocjene Wintrac PRO dobiva i kada je riječ o prianjanju na snijegu. Tu je na koncu i atraktivan dezen gume koji upotpunjuje dobro vozačko iskustvo gume namijenjene ljubiteljima dinamične vožnje.

VREDESTEIN

VREDESTEIN Quatrac

Vredestein, kao specijalist za cjelogodišnje gume, s modelom Quatrac koji nasljeđuje model Quatrac 5, osigurava poboljšanja na suhim i mokrim, kao i na snijegom pokrivenim površinama. Novi model prati 20 posto produženi vijek trajanja kao i 10 posto bolji rezultat kada je riječ o otporu akvaplaningu. Testovi su pokazali jako dobre rezultate na mokroj podlozi i dobre rezultate na suhoj i snijegom prekrivenoj podlozi te je riječ o gumi koja uvijek završi među najboljima.



VREDESTEIN

VREDESTEIN Quatrac Pro

Posebnost ovog modela je u tome što predstavlja cjelogodišnju gumu koja je prvenstveno dizajnirana za segment vozila ultra visokih performansi. Namijenjena je posebno velikim SUV-ima naglašenih sportskih karakteristika te je dostupna u veličinama od 17 do 21 inča. Posebno je zanimljiva što je ocijenjena kao guma koja do vozača prenosi izuzetnu količinu povratnih informacija s podloge. Prate ju izvrsne ocjene za prianjanje na mokrom.



VREDESTEIN

FAG Sigurni oslonci i budućnost

Za sve veći i tehnološki sve složeniji, ali u prosjeku i sve stariji vozni park, Schaeffler Grupa i FAG ne predstavljaju alternativu, već stupove očuvanja vrijednosti i sigurnosti. Ovu tezu potvrđuje širina FAG asortimana u Tokić poslovnica i razina podrške za servisne radionice.



Mogućnost promptne reakcije, lakoća promjene pravca i pouzdano zaustavljanje spadaju u značajke automobila koje se podrazumijevaju i uzimamo ih zdravo za gotovo - čak i u uvjetima kad se masa od dvije tone kreće brzinom većom od 100 km/h. Ipak, osnovni preduvjet za sigurno upravljanje i vrhunska voznu dinamiku su potpuno ispravni elementi ovjesa i upravljačkog sustava, koji osiguravaju željeni položaj karoserije u odnosu na podlogu. Sile koje se pritom prenose su goleme, a dodatno

ih pojačavaju opterećenja uslijed konstantnih udaraca i iznenađenja na podlozi, kao i naprezanja uslijed djelovanja vremenskih utjecaja. Odgovore na izazove podvozja suvremenih automobila FAG istražuje i dizajnira već dulje od 140 godina, i u tom se razdoblju profilirao kao jedna od vodećih robnih marki u segmentu elemenata ovjesa i upravljačkih mehanizama.

Dugogodišnja tradicija

Još od davne 1883. godine, ime FAG predstavlja sinonim za vrhunske ležajeve kotača, što se osim na kvaliteti i sigurnosti u vožnji manifestira i kroz lakoću ugradnje i servisnu podršku. FAG-ova ponuda podrazumijeva sveobuhvatna

rješenja za popravke sa svim potrebnim pratećim priborom i podršku u vidu internetskog portala REPPERT, putem kojeg je omogućen pristup tehničkim informacijama i sadržajima za kompletan asortiman Schaefflerovih proizvoda. Uz robnu marku FAG veže se dugogodišnje iskustvo, mnogobrojne inovacije i vrhunska reputacija. Rješenja poput mehatronički upravljano aktivnog stabilizatora, pametnog sustava za upravljanje stražnjim kotačima, tehnologije *Steer-By-Wire* ili sustava *Rolling Chassis* samo su neke od inovacija koje Schaeffler i FAG pozicioniraju u izumitelje i konstruktore suvremenih sustava podvozja za automobile budućnosti. #

PREGLED TOKIĆ PONUDE FAG ELEMENATA OVJESA I UPRAVLJAČKOG SUSTAVA:

- Elementi upravljača (volana)
- Uporna ramena
- Manšete upravljača i hom. zglobova
- Gumeni ležajevi i pojedinačni elementi
- Stabilizatori (balans štanke)
- Vilice, kugle vilica, rukavci i rep. setovi
- Ležajevi kotača
- Više od 5.000 artikala za osobna i laka komercijalna vozila
- Pokrivenost voznog parka 85 %

Schaeffler globalno i Schaeffler Hrvatska

Schaeffler Grupa već dulje od 75 godina pokreće revolucionarne izume i napredak u području prijenosa gibanja. Uz inovativne tehnologije, proizvode i usluge za energetski i CO2 učinkovite pogone, elektromobilnost, industriju 4.0, digitalizaciju

i obnovljive izvore energije, naziv tvrtke predstavlja sinonim za pouzdanog partnera u ostvarivanju još učinkovitijih, pametno

upravljanih i održivih vidova mobilnosti. Ukupni prihodi grupe u 2023. godini iznosili su 16,3 milijarde eura. Poznata kao jedna od najinovativnijih njemačkih tvrtki, s oko 84.000 zaposlenika,



onac za aktualni ći vozni park

Ležajevi kotača

Ležajevi kotača prenose sile na sve elemente podvozja, dok istovremeno preko valjnih ili kugličnih tijela nose cjelokupnu masu vozila. Pored toga, ležajevi kotača suvremenih vozila omogućavaju očitavanje podataka o brzini i smjeru kretanja, koji se koriste za funkciju ABS-a i ESP-a. A kako bi se smanjili ukupni otpori i gubici te povećala ekonomičnost potrošnje goriva, još jedna od prioritarnih značajki ležajeva je i što niža razina trenja.

Primarne funkcije ležajeva kotača:

- Omogućavanje rotacije kotača uz minimalne otpore
- Prijenos aksijalnih i radijalnih sila
- Oslanjanje glavčine, kočnog diska ili bubnja i samog kotača
- Očitavanje podataka o brzini i smjeru rotacije kotača (kod vozila opremljenih pomoćnim sigurnosnim sustavima poput ABS-a, ESP-a itd.)

Zahtjevi za ležajeve kotača:

- Visoka krutost za što veću stabilnost i precizno vođenje kotača
- Mala masa za smanjenje neovješene mase i bolju vožnju dinamičku
- Niska razina trenja za snižavanje potrošnje i emisije CO₂
- Apsorpcija utjecaja vanjskih sila i opterećenja
- Visokokvalitetna izrada, pouzdanost i dugi vijek trajanja
- Minimalna buka za visoku razinu komfora
- Toplinska stabilnost i otpornost na koroziju
- Jednostavnost zamjene i mogućnost reciklaže

FAG KUGLIČNI ZGLOBOVI I KRAJNICI SPONA

- Specijalna mikro-izvedba brtvenih usana za savršeno brtvljenje
- Najnaprednija tehnologija površinskih prevlaka s cinkom za sprječavanje korozije
- Izrazito otporne TPU manšete (termoplastični poliuretan), za zaštitu od vremenskih utjecaja i mehaničkih stresova



FAG UPORNA RAMENA

- Specijalna obrada kugličnih zglobova (npr. nitrokarbonizacija), za najvišu razinu otpornosti na koroziju i trošenje
- Izvedba i izbor materijala pratećeg pribora sukladno specifikacijama originalne opreme

Schaeffler slovi i kao jedna od globalno najvećih kompanija u većinski obiteljskom vlasništvu. Tijekom 2000-tih godina Schaeffler je akvizirao kompanije LuK i FAG te se zajedno s robnom markom INA pozicionirao kao drugi najveći proizvođač kotrljajućih ležajeva na svijetu – s najširim asortimanom proizvoda među svim proizvođačima. Robna marka INA specijalizirala se za proizvodnju

visokopreciznih kotrljajućih ležajeva za široku industrijsku primjenu, uključujući automobilsku industriju i energetiku. Robna marka LuK predstavlja sinonim za vodećeg proizvođača suvremenih spojki za osobna i komercijalna vozila, dok je robna marka FAG poznata po proizvodnji visokokvalitetnih kugličnih i valjkastih ležajeva za automobilsku industriju, proizvodnju alata

strojeva, vjetroenergetiku i druge grane industrije. Prisutan od 2005. godine, Schaeffler u hrvatskom uredu sa sjedištem u Zagrebu osigurava podršku za automobilski, gospodarski i industrijski program. Osim u prodajnom opsegu, čvrsta i kvalitetna suradnja s Tokić Grupom ogleda se i kroz zajedničke digitalne projekte te organizaciju stručnih edukacija za zaposlenike i servisere. #



Razvoj ležajeva



1

1. Standardni konusni valjkasti ležaj

Rastavljivi unutarnji i vanjski prsten

2. Generacija 1

Dvoredni kutni kuglični ležaj s/ bez mag. davača signala

3. Generacija 1T

Dvoredni konusno-valjkasti ležaj s/ bez mag. davača signala

4. Generacija 1

Dvoredni kutni kuglični ležaj sa sigurnosnim uskočnim prstenom, s/ bez mag. davača signala

5. Generacija 2

Dvoredni, zatvoreni kutni kuglični ležaj s induktivnim davačem signala

6. Generacija 2

Dvoredni, zatvoreni kutni kuglični ležaj s magnetskim davačem signala

7. Generacija 2D

Dvoredni, zatvoreni konusno-valjkasti ležaj

8. Generacija 2.1

Dvoredni, zatvoreni kutni kuglični ležaj s orbitalno oblikovanom prirubnicom, mag. davačem signala i sig. uskočnim prstenom

9. Generacija 2.1

Dvoredni, zatvoreni kutni kuglični ležaj s orbitalno oblikovanom prirubnicom, mag. davačem signala i sig. uskočnim prstenom

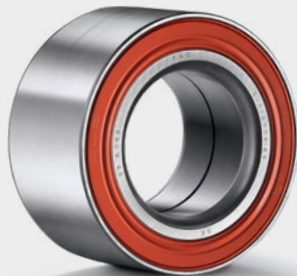

2

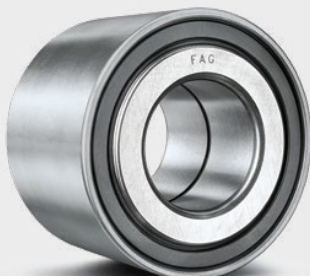

3



4



5



6



7



8



10



11



12

kotača i inovacije

10. Generacija 3

Dvoredni, zatvoreni kutni kuglični ležaj s orbitalno oblikovanom prirubnicom

11. Generacija 3

Dvoredni, zatvoreni kutni kuglični ležaj s orbitalno oblikovanom prirubnicom, mag. davačem signala i integriranim senzorom

12. Generacija 3.2

Dvoredni, zatvoreni kutni kuglični ležaj s orbitalno oblikovanom prirubnicom i mag. davačem signala

13. Generacija 3.2

Dvoredni, zatvoreni kutni kuglični ležaj s orbitalno oblikovanom prirubnicom, mag. davačem signala, čeonim ozubljenjem i LFT brtvenim prstenom

Sigurnosni prsten

Za aksijalno osiguranje položaja unutar osovinskog rukavca, kod većine ležajeva kotača 1. generacije koristi se uskočni prsten. Pritom se za njegovu demontažu i montažu u žlijeb osovinskog rukavca koriste specijalna „špic“ kliješta. Ležajevi 2. generacije podrazumijevaju integraciju prirubnice (nabe) za montažu kočnog diska i kotača. Zbog prirode ovakve konstrukcije, naknadna montaža uskočnog prstena nije moguća. Stoga je FAG za osiguranje položaja ležajeva kotača 2. generacije razvio specijalnu izvedbu integriranog uskočnog prstena. Ovaj je uskočni prsten smješten na vanjskom obodu ležaja kotača te se pri završetku postupka uprešavanja automatski uklapa u žlijeb unutar osovinskog rukavca.



Orbitalno oblikovana prirubnica

Po ugradnji klasičnih ležajeva kotača obvezno je podešavanje zazora odnosno predopterećenja valjnih ili kotrljajnih tijela, koje se postiže zavrtnjem središnje matice momentom pritezanja propisanim od strane proizvođača vozila. Na kvalitetu spoja ležaja kotača, osovine i središnjeg vijka ili matice utječu razni čimbenici, koji s vremenom mogu dovesti do povećanja zazora u ležaju i s time povezanog prijevremenog otkaza funkcije. Postupkom orbitalnog oblikovanja ležajne prirubnice osigurava se tvorničko postavljanje zadane veličine zazora valjnih ili kotrljajnih tijela, uz eliminaciju rizika povezanih s primjenom neadekvatnih momenata pritezanja središnjeg vijka ili matice. Danas je postupak orbitalnog oblikovanja prirubnice postao globalni standard u proizvodnji suvremenih ležajeva kotača.

Ležajevi sa smanjenim trenjem (LFT)

Kod LFT (engl. Low Friction Torque) ležajeva, eliminacijom brtvene usne postiže se smanjenje otpora trenja za do 50 %. Napredna izvedba labirinta brtvenih kanala sprječava prodor onečišćenja i vlage u unutrašnjost ležaja.

Čeono pogonsko ozubljenje

Ova patentirana izvedba ozubljenja razvijena je s ciljem snižavanja emisija CO₂. Čeono pogonsko ozubljenje, u kombinaciji s modificiranim poluosovinama omogućuje:

- Povećanje prenosivog okretnog momenta za do 50 %
- Smanjenje mase za 10 %
- Poboljšanje vozne dinamike automobila
- Pojednostavljenje postupka zamjene ležaja kotača

Optimizirana ležajna prirubnica ECO-Hub

Potaknut sve strožim propisima o emisijama štetnih ispušnih plinova i potrebom dodatnog olakšavanja vozila, FAG je razvio optimiziranu, ECO-Hub ležajnu prirubnicu. Ovakva konstrukcija prirubnice omogućuje smanjenje mase ležajeva kotača za do 20 %. Kako bi se osigurala potrebna razina nosivosti i pouzdanosti, u proizvodnji se primjenjuje poseban postupak indukcijskog kaljenja. Time se postiže potrebna čvrstoća nosećih površina prirubnice, uz zadržavanje potpune funkcionalnosti i maksimalne razine sigurnosti.



9

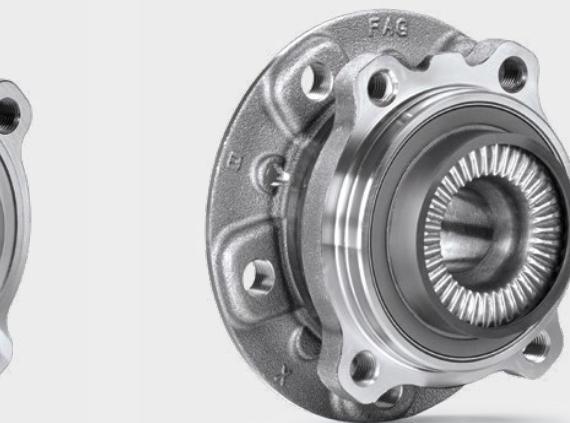

13

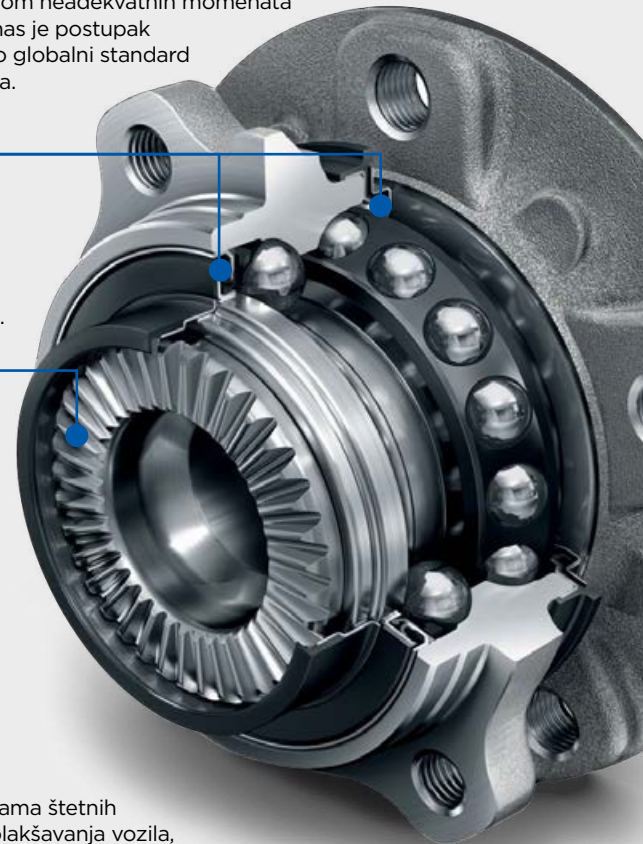



GUMENI LEŽAJEVI UPORNIH RAMENA

Istrošenost gumenog ležaja

NAJČEŠĆI UZROCI

- ❖ Dugotrajno djelovanje vlage i soli
- ❖ Pogreška prilikom montaže - pritezanje u nepravilnom položaju
- ❖ Učestala vožnja po neravnoj/lošoj podlozi
- ❖ Poroznost gume uslijed protoka vremena

MOGUĆE POSLJEDICE

- ❖ Vozilo vuče u stranu
- ❖ Osjećaj zračnosti na upravljaču
- ❖ Pojava vibracija prilikom kočenja



DONJI KUGLIČNI ZGLOB

Istrošenost kugličnog zgloba

NAJČEŠĆI UZROCI

- ❖ Prodor vlage i soli u unutrašnjost zgloba
- ❖ Trošenje i habanje s vremenom

MOGUĆE POSLJEDICE

- ❖ Pojava neželjenih zvukova i buke pri prelazanju preko neravnina
- ❖ Odstupanje parametara geometrije ovjesa
- ❖ Opterećenje/oštećenje ostalih elemenata ovjesa



UPORNICE STABILIZATORA

Istrošenost zglobova stabilizatora

NAJČEŠĆI UZROCI

- ❖ Prodor vlage i soli u unutrašnjost zgloba
- ❖ Trošenje i habanje s vremenom

MOGUĆE POSLJEDICE

- ❖ Osjećaj zračnosti na upravljaču (pojava metalnih udaraca)
- ❖ Vibracije na upravljaču

Repxpert.hr Digitalni asistent na hrvatskom jeziku

Za profesionalnu i vremenski učinkovitu montažu rezervnih dijelova, Schaeffler i FAG optimiziraju i sadržaj pakiranja svojih proizvoda. A kada je riječ o pravilima za zamjenu ili montažu, internetski portal www.repxpert.hr omogućuje pristup svim potrebnim informacijama o proizvodima, održavanju i popravcima. Podijeljen po proizvodnim grupama, REXPERT omogućuje pristup servisnim priručnicima, servisnim napomenama, uputama za defektažu neispravnosti i ostalim tehničkim sadržajima.



NOSAČ STABILIZATORA

Istrošenost guma nosača stabilizatora

NAJČEŠĆI UZROCI

- ❖ Poroznost gume uslijed propadanja s vremenom
- ❖ Preveliko jednostrano opterećenje vozila
- ❖ Nastavak korištenja vozila sa slomljenom oprugom amortizera

MOGUĆE POSLJEDICE

- ❖ Pojava neželjnih zvukova i buke



KRAJNICI SPONA UPRAVLJAČA

Istrošenost kugličnog zgloba

NAJČEŠĆI UZROCI

- ❖ Prodor vlage i soli u unutrašnjost zgloba
- ❖ Trošenje i habanje s vremenom

MOGUĆE POSLJEDICE

- ❖ Pojava zračnosti na upravljaču (pojava metalnih udaraca)
- ❖ Odstupanje parametara geometrije ovjesa

Novih pet adresa s n

Kroz nove poslovнице razvijene po najvišim europskim standardima, Tokić Grupa lokalno donosi najviše europske standarde prilikom kupnje i distribucije autodijelova. Upravo je takvo iskustvo, kroz drugu polovicu 2024., zajedno s novih 55 zaposlenika stiglo u Karlovac, Kukuljanovo, Vukovar, Malinsku i Kaštela



Kontakt: 051/460 090
Mail: P058@tokic.hr

Kukuljanovo
336,
Kukuljanovo
Radno vrijeme
pon-pet: 07-17
sub: 08-13

KUKULJANOVO

Inovativni koncept za razvoj kvarnerske regije

S mještena u velikoj industrijskoj zoni, okružena velikim partnerima i profesionalnim kupcima mehaničarima, poslovnica u Kukuljanovu i vizualno sugerira kako je riječ o malo drukčijoj poslovnici. Riječ je o novom konceptu poslovnice nazvanom Tokić Expert koji se zasniva na brzini i kvaliteti usluge prema mehaničarima, uz maksimalnu raspoloživost asortimana te specijalizirano osoblje za asistenciju kupcima. Riječ je o novoj poslovnici s velikim skladištem na više etaža i posebnom odabranom zalihom nekoliko desetaka tisuća dijelova. Iznimna raspoloživost automobilske asortimana upotpunjena je gumama za sve vrste vozila, gospodarskim programom te alatima i servisnom opremom. Tokić Expert poslovnica na više od 1000 m² zapošljava čak 16 specijaliziranih zaposlenika, a robu do mehaničara kontinuirano isporučuje čak pet dostavnih vozila. „Ritam života je danas takav da svi očekujemo gotovo trenutnu uslugu popravka u servisu. Pred

mehaničarima su velika očekivanja, a mi smo tu da im pomognemo tako što maksimalno ubrzavamo taj proces. Nakon što mehaničar dijagnosticira kvar i potrebne dijelove, Tokić Expert koncept poslovnica u najkraćem mogućem roku potrebnu robu ima spremnu na pultu za isporuku. To smo postigli inovativnom organizacijom i uređenjem poslovnice fokusirane na rad s profesionalnim mehaničarima. Ali naravno, svaki vozač i prolaznik bit će poslužen“, ističe Mario Jurišić, izvršni direktor prodaje Tokića za Jadran.

Nova poslovnica prilagođena je i svim digitalnim alatima s kojima Tokić razvija svoje poslovanje i povezanost s mehaničarima. Pritom je riječ i o platformi za daljnju digitalizaciju i razvoj usluge, ističe Mario, jer Tokić ponudom upravlja kombinacijom umjetne inteligencije i velikog iskustva zaposlenika. Zbog toga Tokić Expert poslovnica osim usluge po najvišim europskim standardima, znači i novi iskorak u razvoj usluge sa svim mehaničarima. #



Iako svako svečano otvorenje Tokić poslovnice u pravilu ulazi u kategoriju „nezaboravno“, fešta za 400 gostiju uz podršku Vatrenima takvom se s pravom može smatrati

Gradonačelnik Bakra

ovih 55 zaposlenika

Nakon ovogodišnjeg sajma Tokić&Bartog Expo, koji je u proljeće 2024. okupio gotovo sve mehaničare Hrvatske i Slovenije, Tokić Grupa

je od početka ljeta otvorila nove poslovnice Bartoga u Sloveniji, a onda i novih pet poslovnica diljem Hrvatske. Počelo je s gotovo paralelnim otvorenjima potpuno

novog prostora i koncepta poslovanja u Kukuljanovu pored Rijeke i obnove postojećeg u Karlovcu, na kojem je samo adresa ostala ista. #

KARLOVAC

Nova usluga, ponuda i standard na novoj adresi



Ulaskom u Tokićev sustav upravljanja zalihom, logistikom i edukacijama, mehaničare i vozače u Karlovcu na poznatoj adresi očekuje potpuno nova usluga, širi asortiman, brža i preciznija isporuka. Preuzimanjem karlovačke franšize u vlastito poslovanje, Tokić Grupa je razvojem postojeće velike poslovnice u samom centru grada napravila velik iskorak u usluzi za čitavu karlovačku regiju.

„Kupci će odmah osjetiti novu standardizaciju poslovanja, jer Karlovac zaslužuje sve pogodnosti koje nudimo kao Tokić Grupa. Uz redovite prodajne akcije i pogodnosti, tu su i vrlo zanimljivi programi vjernosti koji odvojeno okupljaju mehaničare i vozače, ali i prodajni savjetnici za najbolju asistenciju koji mehaničarima štede dragocjeno vrijeme. Za vozače je tu i aplikacija koja olakšava život s automobilom i identifikaciju u poslovnicama“, ističe Kristian Pavković, izvršni direktor prodaje za kontinentalnu Hrvatsku u Tokiću. Uz svečano otvorenje s brojnim gostima, mehaničarima i partnerima iz regije, poznata poslovnica u Karlovcu prezentirala je novo iskustvo kupnje koje osigurava. Kupnja autodijelova, alata i servisne opreme, guma i dijelova za kamione ili motocikle, po novim standardima pretvorena je u novo iskustvo. #



Kontakt: 047 640 370
Mail: P059@tokic.hr

**Grge
Tuškana 10,
Karlovac**
Radno vrijeme
pon-pet: 07-20
sub: 08-13





Kudeljarska
ulica 4,
Vukovar
Radno vrijeme
pon-pet: 07-20
sub: 08-13

Kontakt: 032 616 470
Mail: PO52@tokic.hr

VUKOVAR

Za grad koji zaslužuje najbolje!

Manja poslovnica koja je donedavno posluživala mehaničare i servise Vukovara i Iloka preseljena je u daleko veće i atraktivnije zdanje na preko 700 m². Sa čak 90 m² otvorenog prodajnog prostora kupcima regije osiguran je ugodan i prozračan prostor za individualno upoznavanje asortimana, ako je potrebno i uz podršku prodajnih savjetnika.

Zbog svoje veličine i zalihe, nova poslovnica na pristupačnijoj adresi osigurava novu razinu podrške za poljoprivrednike, gospodarstvenike te OPG-ovce. Posebno je zanimljiva široka ponuda guma za sve vrste vozila, od moto preko automobilskih do kamionskih i traktorskih guma. Ako je potrebno čak se i brodice s Dunava mogu opremiti osnovnim asortimanom za

redovito održavanje i dodatnom opremom za život na vodi.

Uz ugodno druženje i zakusku s gostima, poslovnica je svečano otvorena uobičajenim protokolom. Vlasnik Ilija Tokić i predsjednik uprave Ivan Šantorić još su jednom precizno ukazali na važnost regije i Tokićevu ulogu u razvoju sredine. Uz uvažene goste otvorenju je prisustvovala i pročelnica Upravnog odjela za gospodarstvo grada Vukovara Martina Prepunić, a službeni dio zaključen je donacijama i tradicionalnim blagoslovom.

Nova poslovnica u Vukovaru svojim kapacitetom i performansama savršeno se uklapa u prodajnu mrežu najšireg asortimana koji se u ovom slučaju do mehaničara i kupaca razvozi s pet dnevnih dostava. #



ZAJEDNIČKO STVARANJE KROZ ZAPOSLENIKE I DONACIJE

Duboka povezanost s lokalnom zajednicom, kako u Hrvatskoj tako i Sloveniji, ogleda se i kroz razvoj prodajne mreže. Upravo je kroz poslovnice Tokić Grupa direktno povezana s lokalnom zajednicom diljem Hrvatske i Slovenije. Obitelji kojima Tokić lokalno donosi sigurnost i brzi popravak vozila, istovremeno su zaposlenici. I obrnuto, zaposlenici Tokića u lokalnim poslovnicama sastavni su dio lokalne sredine, pa kroz donacije živimo najljepše zajedništvo. Tijekom otvaranja pet poslovnica Tokić je lokalnoj zajednici donirao 12 tisuća eura.



MALINSKA, OTOK KRK

Zbogom otočkim problemima i čekanju!

Otvaranjem nove poslovnice u Malinskoj, otok Krk postao je djelom kopna i kada je riječ o servisiranju te popravljajući vozila svih vrsta. Iz perspektive vozača i kupaca to znači da problem na vozilu, motociklu i kamionu, sada i na otoku može biti otklonjen „dok ste na plaži“. Ljeti će to posebno cijeniti brojni turisti i vikendaši, a izvan sezone svih 20 tisuća stanovnika Krka jer Tokić je na otoku čitavu godinu. Sa svakodnevnim dostavama i punim radnim vremenom asortiman Tokić Grupe pomoći će i gospodarstvenicima, ali i poljoprivrednicima kojih na otoku ne manjka. Ispорука robe je gotovo trenutna, jer poslovnica u Malinskoj je u direktnoj vezi s lokacijom na Kukuljanovu pored Rijeke, a tu su i svakodnevne noćne dostave iz Zagreba. Vozilima iz Malinske čitav otok Krk se obilazi čak tri puta na dan. U konačnici, kao personalizirani dio usluge Tokić Grupe, sada i na Krku svi mehaničari imaju direktnu vezu sa svojim referentom i dostavom iz poslovnice.

„Presretni smo što smo otok Krk učinili dijelom kopna i kada je riječ o usluzi servisa kroz podršku i partnerstvo s mehaničarima. Na nama je da im osiguramo svu opremu i alat za rad i opremanje radionice, a onda i dijelove za servis i popravak vozila. Sada ponosno možemo reći da se ta podrška na otoku ne razlikuje od one u Rijeci ili Zagrebu“, ističe Goran Čuljat, direktor regije.

Uz ekspertizu s autodijelovima u Malinskoj se nalaze i educirani prodajni savjetnici, eksperti za moto segment i nautiku. Dostupan je i kompletan asortiman koji uključuje alate i servisnu opremu, gospodarski, agro i industrijski program, pa i dijelove za kampere i prikolice. #



Sveti Vid 201a,
Malinska,
Otok Krk
Radno vrijeme
pon-pet: 07-20
sub: 08-13

Kontakt: 051/460 098
Mail: P043@tokic.hr



Malinska, otok Krk

- Humanitarna udruga Andrijana Gržetić
- Srednja škola Hrvatski kralj Zvonimir



Kukuljanovo, Bakar

- Društvo „Naša djeca“ Bakar
- Pomorska škola Bakar

Karlovac

- Udruga Zvončići
- Tehnička škola Karlovac

Vukovar

- Vukovarske iskrice
- Tehnička škola Nikole Tesle

Kaštel Sućurac

- Dječji dom Maestral
- Obrtnoj tehničkoj školi Split



Kontakt: 021/293 291
Mail: PO57@tokic.hr

Ivana
Pavla II 3A,
Kaštel Sućurac
Radno vrijeme
pon-pet: 07-20
sub: 08-13

KAŠTEL SUĆURAC

Karika za kaštelanski lanac i regiju

Uz veliki centar u Splitu i poslovnicu u Solinu, nova velika poslovnica u Kaštel Sućurcu stvara veliku podršku čitavom kaštelanskom zaljevu kroz turističku sezonu, ali i tijekom ostatka godine. Na atraktivnoj lokaciji uz samu magistralu između Trogira i Splita, širok asortiman i velika zaliha trenutno raspoloživih dijelova odasad su dostupni na 1500 m², ali i uz podršku 15-ak specijaliziranih zaposlenika. Pored najšire ponude autodijelova, očekuje vas i moto program s bogatom ponudom guma, kacija i dodatne opreme. Tu je i gospodarski asortiman za kamione i prijevoznike, kampere i prikolice, kao i široka ponuda alata i opreme za garaže i profesionalne radionice. Nautički program je u konstantnom razvoju kroz zanimljivu ponudu ulja, filtara, akumulatora, pasarela, impelera bokobrana i druge korisne dodatne opreme.

Iako je s radom poslovnica u Kaštelima počela još početkom ljeta, veliko svečano otvorenje za same zadnje dane ljeta upriličilo je preko 400 gostiju. Sve prisutne posebno je razveselilo dolazak Juraj Šebalj koji je uvijek rado vikend gost u automobilskom svijetu, a zapljeskalo se Matiji Jurišiću, našem novom europskom prvaku na brdskim stazama.

Posebnost svečanosti, uz donaciju lokalnoj zajednici, svakako je bila i druga donacija formirana kroz svakodnevne kupnje mehaničara i Tokićev program vjernosti TKLUB. Prikupljeni iznos od 3000 eura prilikom svečanog otvorenja usmjeren je ka Obrtnoj tehničkoj školi Split. Krug između iskusnih mehaničara i nove mlade domaće radne snage tako je zatvoren na najljepši mogući način, baš kao što poslovnica zatvara Tokićev odnos s lokalnom zajednicom diljem Hrvatske. #





UVIJEK USPUT!

Kroz više od **130 poslovnica u Hrvatskoj i Sloveniji**, Tokić Grupa osigurava podršku mobilnosti privatnog i poslovnog sektora. Kao regionalni lider u distribuciji kompletnog **asortimana za održavanje čitavog voznog parka** poslujemo uz najviše standarde već više od 30 godina. Uz primjenu **najboljih tehnologija i umjetne inteligencije** osiguravamo podršku svojim zaposlenicima, ali i svim našim partnerima u razvoju poslovanja.



TOKIĆ d.o.o.

Ulica 144. brigade Hrvatske vojske 1a, 10360 Sesvete

tel: +385 8000 5775

WhatsApp: +385 91 123 5775

info@tokic.hr

www.tokic.hr

BARTOG d.o.o.

Obrtniška ulica 18, 8210 Trebnje

tel: +386 7 34 62 400

fax: +386 7 30 45 701

info@bartog.si

www.bartog.si



Nova generacija LED žarulja za naknadnu ugradnju

Osram je značajno unaprijedio svoju LED žarulju za naknadnu ugradnju. Rezultat je novi OSRAM Night Breaker® Led Smart

Ova posljednja generacija ne samo da je snažnija od svoje prethodnice, već zahvaljujući svom inovativnom kompaktnom dizajnu omogućuje za još više vozila da se jednostavno i jeftino prebace s konvencionalnih halogenih žarulja na najsuvremeniju Osram LED tehnologiju odobrenu za ceste. Osram Night Breaker® Led Smart je zamjena za najpopularnije H4 i H7 žarulje i pripadajuće baze, što ga čini prikladnim za širok raspon tipova vozila – od automobila i kampera do motocikala.

Svjetliji, svestraniji, izdržljiviji – jednostavno pametniji

Najnovija generacija Osram LED zamjenskih žarulja dostupna je u najpopularnijim H7 LED i H4 LED tipovima žarulja za prednja svjetla. Osmišljeni su da budu posebno kompaktni tako da se mogu lako ugraditi u još više prednjih svjetala, čak i u vrlo mala kućišta. Stoga je raspon klasa vozila kompatibilnih sa zamjenom tradicionalnih žarulja s Osram Night Breaker® LED Smart ogroman. Osim automobila, tu su i kamper vozila, kombiji, starodobna

vozila, vozila za posebne namjene, gospodarska vozila, laki kamioni pa čak i motocikli.

Legalne žarulje za cestovnu upotrebu postavljaju nove standarde ne samo za kompaktnost i kompatibilnost, već i za vidljivost, izdržljivost, pouzdanost i sigurnost. Isporučuju moderno jarko bijelo svjetlo s temperaturom boje do 6000 Kelvina, slično prirodnoj dnevnoj svjetlosti. Unatoč impresivnoj, 330 posto višoj razini svjetline, odsjaj za druge sudionike u prometu je do 50 % ispod maksimalnih dopuštenih vrijednosti. Također, potrošnja energije je do 60 posto manja, a traju i do šest puta duže zahvaljujući LED tehnologiji, uz posebno razvijen dizajn otporan na vibracije, kao i jamstvo do šest godina.

Zamjena žarulje: jednostavno, jeftino, brzo

Nadogradnja s halogene na Osram Night Breaker® Led Smart ne zahtijeva nikakve preinake na

vozilu tako da to

može učiniti bilo tko s razumnom razinom stručnosti

ili se to može

učiniti prilikom sljedećeg

servisa automobila. #



BUDWEG

BETTER BE SAFE

VISOKA KVALITETA PRERAĐENIH KOČIONIH ZATVARAČA

Mi smo stručnjaci za kočione čeljusti, te prerađujemo i opskrbljujemo automobilsko tržište rezervnim dijelovima kočionih čeljusti već više od 40 godina. Budweg kočione čeljusti poznate su po vrhunskoj kvaliteti.

Budweg kočione čeljusti činjenice i prednosti:

- Pokriva 96 % Europskog voznog parka
- 4.400 modela čeljusti i setova za reparaciju
- reklamacije ispod 0,3%
- 5 godina garancije
- ISO 14001 i ISO 9001

BBB
INDUSTRIES

www.budweg.com



WABCO

Ekspertiza i podrška kupcima

Cjelovita ponuda Wabco programa za gospodarska vozila u Tokiću podrazumijeva i ekspertizu te podršku kupcima kroz praćenje trendova i savjete prilikom kupnje.

Osim što se može pohvaliti s čak 45 % udjela u proizvodnji dijelova prve ugradnje, te čak 75 % kada je riječ o prikolicama, Wabco je vodeći svjetski dobavljač tehnologija i rješenja za kočne sustave, stabilnost i automatizaciju prijenosa za vodeće svjetske proizvođače kamiona, autobusa i ostalih komercijalnih vozila.

Na održanoj edukaciji stručnjaci iz Wabca ukazali su na osnovne pojmove i princip rada radne, parkirne, pomoćne i trajne (retarder i intarder) kočnice. Podsjetili su na značenje boja u sustavu gdje crna boja označava pripremu zraka, crvena prenosi tlak te na žutu koja označava kako je riječ o liniji gdje tlak varira. Opisane su i komponente sustava (kompresor, isušivač, višekružni ventil, spremnik, potpedalni ventil, regulator sile kočenja, kočni cilindri) te princip rada.

Predstavljeni su jednocilindrični i dvocilindrični kompresori zraka te 'rišlag-regulator' pritiska koji regulira tlak iz kompresora. Predstavljene su i nove izvedbe „rišlaga“ sa 6-kružnim ventilom koji donosi sve u jednom. Polaznici su upoznati s četverokružnim/višekružnim zaštitnim

ventilima koji zrak raspoređuju u četiri kruga. Prioritetni prvi krug pokriva prednje kočnice, drugi krug stražnje, treći krug opslužuje parkirnu kočnicu te četvrti krug prikolicu. Pritom su krugovi neovisni na način da ako dođe do curenja, krug se odmah zatvara neovisno o drugim krugovima.

Predstavljene su i tzv. kartuše koje upijaju vlagu i ulje, pa su prezentirane bijela koja je osnovna, crna koja znači prvu ugradnju, siva koja odvaja vlagu i ulje iz kompresora i mijenja se svake dvije godine te zlatna za građevinu i teške uvjete. U ponudi Tokića nalaze se i komponente ABS i ASR-sustava te senzori i kabeli, kao i EBS-sustavi koji nemaju ni mehaničkih ni pneumatskih regulatora, jer ih je zamijenila elektronika.

Polaznici su se upoznali i s očekivanjima proizvođača da se smanji broj komponenti kroz spajanje u jedan zajednički sustav, kao što su modulatori koji imaju ABS ventile, regulatore sile kočenja itd. Pritom je važno istaknuti da takvi sustavi ne funkcioniraju ako EBS-kabel nije spojen, jer zbog preake sile kočenja bi kod praznih kamiona dolazilo do blokiranja kotača. Isti problem ne bi bio prisutan u opterećenom kamionu. Obradeni su i PEM-moduli koji služe za lakše spajanje, ECAS senzori visine, senzori tlaka za gume. #

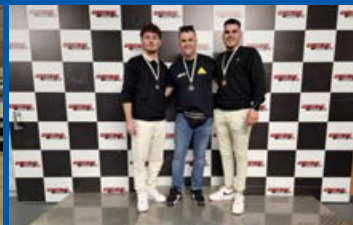

MAHLE

Posjet tvornici

Servisi Auto Check Center i naši kolege imali su priliku posjetiti najveću Mahle tvornicu filtara u austrijskom mjestu St. Michael ob Bleiburg, smještenom blizu granice sa Slovenijom. Tvornica zapošljava oko 800 ljudi i proizvodi većinu Mahle filtara, kao i filtre za druge

marke i originalne dijelove. Nakon dobrodošlice u hotelu i zajedničke večere, sljedeći dan uključivao je obilazak tvornice, prezentaciju Mahleovih proizvoda i karting natjecanje kao završni dio događaja. Uz sami posjet tvornici Mahle, putovanje je zaključeno kao vrlo zabavno i korisno iskustvo s mnoštvom zanimljivih informacija. #

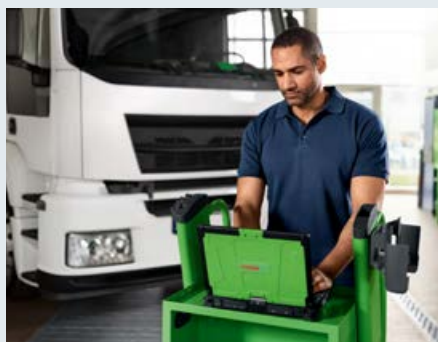

BOSCH KTS TRUCK

Seminar koji osigurava ključ za programiranje

Pored adekvatnih dijagnostičkih uređaja za učinkovitu uslugu potrebna je i redovita edukacija uz koju je moguće maksimalno iskoristiti i sav potencijal samih uređaja. Upravo je takav seminar organizirao Bosch u Budimpešti na kojoj je tema bila aktivno korištenje dijagnostike KTS Truck. Pritom je naglasak bio ne samo na čitanju i brisanju grešaka na sabirnici vozila, već i ključnom korištenju same baze podataka koja je korisniku na raspolaganju. To su slike elemenata, sheme, servisne kartice, pa u konačnici i sve informacije uz koje se kvar otklanja na najučinkovitiji način.

Paralelno su prezentirani i neki noviteti koji će se uskoro naći u novim vozilima, a posebno je bio zanimljiv dio školovanja vezan uz modulare na kamionskim prikolicama, te kako je i pod kojim uvjetima moguće programirati te mijenjati vrijednosti u postavkama.

Programiranje modulatora može raditi isključivo osoba koja je prošla seminar, jer će na svoje ime dobiti kod-ključ kojim će otvarati tu funkciju (PIN2). Na seminaru je bilo 12 polaznika-mehaničara, iz Hrvatske, Slovenije te Bosne i Hercegovine.

U ponudi Tokića možete pronaći kamionski dijagnostički uređaj KTS Truck, a osigurane su i sve potrebne informacije za njegovo korištenje. Odgovore na

sva dodatna pitanja možete dobiti upitom na dijagnostika@tokic.hr. #



MANN+HUMMEL

Važnost filtracije za vozila i putnike

Trening kompanije MANN+HUMMEL, s posebnim naglaskom na teretni program, otkrio je sve detalje kućnog asortimana filtera za zrak, ulje, gorivo i kabinu. Fokus je bio na premium sušačima zraka za kamione, ističući njihove performanse i ključne karakteristike za pravilno funkcioniranje vozila.

Praktični primjeri su pokazali razlike u kvaliteti MANN-FILTER materijala u odnosu na jeftinije alternative, uz naglasak na sigurnosne sustave i garancije. Sudionici su postavljali pitanja o proizvodima, stječući dodatna znanja za svakodnevni rad.

Između brojnih tehničkih informacija bilo se zanimljivo podsjetiti kako PM10 čestice iritiraju grlo, a da su jako opasne manje čestice PM2,5 koje se

ne osjete, a izloženi smo im zbog kočne prašine. Upravo je zbog toga važno znati i razlike između CI-standardnih filtera, onih s aktivnim ugljenom i biofunkcionalnih koji odvajaju i alergene. Trening je također uključivao pregled novih tehnologija i rastuće prisustvo kompanije u e-mobilnosti, naglašavajući posvećenost tvrtke MANN+HUMMEL inovacijama i održivosti. #



SCHAEFFLER LUK

Održavanje spojki

Praksa je pokazala kako površan pristup ili preskakanje pojedinih koraka prilikom održavanja spojki može rezultirati pojavom nedostataka u radu, pa i potpunim otkazivanjem pogona vozila. Upravo zbog toga, edukacije na temu transmisijskih elemenata predstavljaju važnu kariku za osiguranje održivog poslovanja slobodnih servisa, zadovoljnih kupaca, ali i motiviranih majstora.

Tvrtka Schaeffler, kao jedan od vodećih inovatora u ovom području tehnike, tematici i edukacijama stoga pristupa vrlo studiozno. Pokazala je to i posljednja edukacija u TEC-

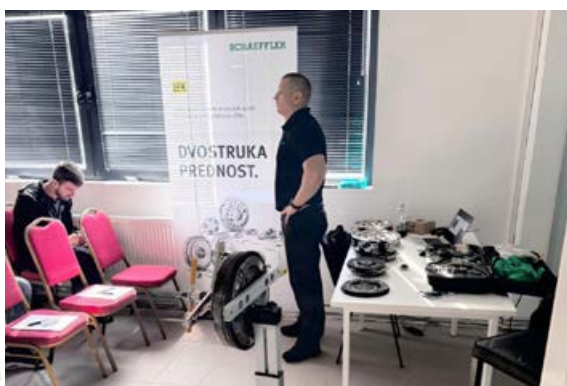

edukacijskim centrom, koja je okupila brojne profesionalce iz autoindustrije. Uz konkretne informacije i interakciju, bila je to prilika za potvrdu i nadogradnju vlastitog znanja o aktualnim tehnološkim rješenjima i izazovima održavanja suvremenih spojki. Iako se nalazimo u eri hibridizacije i elektrifikacije novih automobila, veliki interes za ovu tematiku potvrđuje kako je održavanje spojki i dalje vrlo visoko na listi prioriteta neovisnih servisnih radionica. Baš kao i interes za najnovijim specijalnim alatima za popravak dvostruke spojke i dodatnih skupina alata. #



Inovacija s iskustvom

Renomirani talijanski proizvođač vulkanizerske opreme Corghi servisima i vulkanizerima nudi najbolju kombinaciju intuitivnosti, kvalitete i robusnosti. Uvjerili smo se u to u TEC edukacijskom centru u Zagrebu, a usput vam donosimo pregled specifikacija najzanimljivijih modela



Razvojem marke Corghi vulkanizerska scena dobila je alternativu u razredu najboljih alata s najboljim opcijama. Riječ je o brendu koji počiva na vještinama i predanosti osnivača, braća Erminio i Remo Corghi inovacijom su oduvijek pronalazili put do boljih rješenja. Tvrtka Corghi elektromehanika osnovana je 1954. i od tog je trenutka logotip sa slavujem postao zaštitni znak kompanije, ali i njene inovacije.

Patentirani stroj za izmjenu guma

Corghi se s vremenom dokazao u najrazličitijim sektorima, od poljoprivrede, preko stabilizatora napona, televizora i

kućanskih uređaja do mehaničke opreme. Upravo je takva svestranost stvorila ključne predispozicije i iskustvo, a prava prilika i procvat dogodili su se 1960. kad su braća Corghi izumili i patentirali prvi uređaj za izmjenu guma. Corghi je otad lider na talijanskom tržištu i svjetska referenca kad je riječ o opremi za vulkanizere. Snagu brenda otkrivaju i odobrenja te certifikati gotovo svih proizvođača automobila na tržištu, a proaktivan pristup tržištu otkriva i Corghi škola. Zahvaljujući 3D tehnologiji svaki polaznik može iz komfora vlastitog doma ili radionice prošetati bogato opremljenom radionicom. Pritom virtualno

može proučavati strojeve i pregledavati video materijale o njima. Tu je i posebna aplikacija za mobilne telefone koja osigurava svu potrebnu dokumentaciju te odgovore na često postavljana pitanja.

Domaća prezentacija u pravom društvu

Bez obzira o kojoj kategoriji vozila je riječ, Corghi nudi najbolja rješenja. U to smo se, zajedno s mehaničarima, u sjajnom društvu uvjerali i tijekom prezentacije u našem edukacijskom centru u Zagrebu, Slavenska 4. Nakon prezentacije izloženih alata potpuno je jasno zašto slogan tvrtke glasi „Strast za inovacijom“. #



Naši kupci i mehaničari imaju veliko iskustvo, pa su ovakva druženja pravo mjesto gdje dobivamo priliku precizno vidjeti što im je potrebno, a oni mogu iz prve ruke pregledati najnovije uređaje i razgovarati s ekspertima o njihovom korištenju. To je simbioza gdje nas TEC kroz svoje edukacije savršeno spaja, a prezentacija Corghija pokazala se kao pun pogodak, jer to je alat koji treba servisima na hrvatskom tržištu

Igor Trzun, voditelj alata i servisne opreme



UREĐAJ ZA IZMJENU GUMA CORGHI 0-11101462/16

Model: A 2030 TI 2V MI

- ❖ Unutarnje stezanje naplatka od 13" do 26".
- ❖ Vanjsko stezanje naplatka od 10" do 26".
- ❖ Maksimalni promjer gume 1100 mm/43".
- ❖ Maksimalna širina gume 360 mm/14".
- ❖ Maksimalni okretni moment 1300 Nm.
- ❖ Dvije brzine rotacije stola, 8/13 o/min.
- ❖ Napon i snaga 220V /50Hz/1~/0,75 kW.
- ❖ Maksimalni raspon odvajača gume 380 mm.
- ❖ Maksimalna potisna sila za odvajanje ruba gume 15500 N.
- ❖ Radni tlak 10 bar.



UREĐAJ ZA IZMJENU GUMA CORGHI 0-11115943/16

Model: A224A

- ❖ Unutarnje stezanje naplatka: od 13" do 26"
- ❖ Vanjsko stezanje naplatka: od 11" do 24"
- ❖ Maksimalni promjer gume: 1100 mm / 43"
- ❖ Maksimalna širina gume: 14"
- ❖ Dvije brzine rotacije stola (8-13 o/min)
- ❖ Napajanje: 400 V
- ❖ Maksimalni okretni moment 1200 Nm.
- ❖ Maksimalni raspon odvijača gume 380 mm.
- ❖ Potisna sila alata 15500 N.



Na vulkanizerima je velika odgovornost jer su ovjes i gume, uz kočnice, ključni za sigurnost prometa. Stoga trebamo imati alat kojem možemo vjerovati i s kojim znamo najbolje raditi. Tuđi životi su u pitanju, a s time nema šale

Damir Šurina, iskusni vulkanizer iz Zagreba



UREĐAJ ZA IZMJENU GUMA CORGHI 324KPLTI

Model: PROLINE 324 TI

- ❖ Unutarnje stezanje naplatka: od 13" do 26"
- ❖ Vanjsko stezanje naplatka: od 11" do 24"
- ❖ Maksimalni promjer gume: 1100 mm
- ❖ Maksimalna širina gume: 14"

- ❖ Opremljen okruglim okretnim stolom od 24"
- ❖ Dvije brzine rotacije stola (7-15 o/min)
- ❖ Pneumatsko zaključavanje glave za montiranje
- ❖ Napajanje: 400 V
- ❖ Dodatna ruka HTB24: radni raspon: od 10" do 24"
- ❖ Potisna sila alata: 6700 N
- ❖ Spremnik za dodatno upuhivanje zraka kroz čeljusti
- ❖ Pištolj sa manometrom u isporuci.



Na cjelodnevnom druženju u edukacijskom centru okupili su se zainteresirani mehaničari iz regije te je uz upoznavanje alata i iskusno vodstvo to bila prava prilika za opušteno druženje

**UREĐAJ ZA IZMJENU GUMA
CORGHI 0-12104601/00-16**



Model: HD 1300 A

- ⊕ Mogućnost stezanja naplataka od 14" do 56".
- ⊕ Maksimalna širina kotača 1300 mm.
- ⊕ Maksimalni promjer gume 2200 mm.
- ⊕ Maksimalna težina kotača 1700 kg.
- ⊕ Snaga motora za hidrauliku 1,5kW/3~/50Hz/400V.
- ⊕ Dvije brzine rotacije stola, 4/8 o/min.
- ⊕ Motor rotacije stola snage 1,3kW/1,8kW/3~/50Hz/400V.

- ⊕ Maksimalni okretni moment 5000 Nm.
- ⊕ Maksimalna potisna sila odvajanja gume 29000 N.
- ⊕ Mogućnost nadogradnje sa bežičnim daljinskim upravljanjem.

**DODATNA RUKA ZA MONTAŽU GUMA
CORGHI 8-11120045**

- ⊕ SP 2300 sa rolerom
- ⊕ Radni raspon: do 26"
- ⊕ Maksimalna širina gume: 14"
- ⊕ Potisna sila alata: 7000 N
- ⊕ Radni tlak: 10 bar



**UREĐAJ ZA BALANSIRANJE KOTAČA
CORGHI EM9280KPL**

Model: EM9280 COMPACTLINE

- ⊕ Elektronska balansirka manjih dimenzija sa mikroprocesorom za balansiranje guma osobnih i kombi vozila i motocikala
- ⊕ LCD monitor 22"
- ⊕ Sonar
- ⊕ Led svjetla i laserski pokazivač
- ⊕ Ručno stezanje s brzosteznom ručkom
- ⊕ Automatsko kočenje na kraju mjerenja
- ⊕ RPA sustav - Pozicioniranje na aplikaciju utega i automatska kočnica
- ⊕ Niska brzina vrtnje 90/130 o/min.
- ⊕ 4 konusa (42 ÷ 118,5 mm)
- ⊕ Dimenzije naplatka: 1" - 28".
- ⊕ Širina naplatka: 1,5" - 20"
- ⊕ Maksimalna težina kotača 75 kg.
- ⊕ U isporuci i dodatna stopa za učvršćenje balansirke



**UREĐAJ ZA BALANSIRANJE KOTAČA
CORGHI 0-21109983/16**

**Model: EM 9980C PLUS
DIAGNOSTICLINE**

- ⊕ 3 brzine balansiranja 75/85/98 o/min.
- ⊕ Automatsko mjerenje promjera i širine (sonar) kotača.
- ⊕ Mjerenje promjera od 10" do 32".
- ⊕ Maksimalna širina kotača 23".
- ⊕ Automatsko pozicioniranje za aplikaciju utega.
- ⊕ LED svjetlo i laserska točka za postavljanje utega.
- ⊕ „Zero“ prostor omogućuje da postavite balansirku odmah do zida.
- ⊕ Maksimalna težina kotača 85 kg.
- ⊕ Laser mjeri odstupanje kotača (Runout), radialno i lateralno.
- ⊕ Touchscreen ekran.
- ⊕ Elektromehanička priborica.

**UREĐAJ ZA BALANSIRANJE KOTAČA
CORGHI EM9580KPL**

Model: EM9580 PLUS LASERLINE

- ⊕ Robusna elektronska balansirka sa mikroprocesorom za balansiranje guma osobnih i kombi vozila i motocikala
- ⊕ LCD monitor 22"
- ⊕ Sonar
- ⊕ Led svjetla i laserski pokazivač
- ⊕ Ručno stezanje s brzosteznom ručkom
- ⊕ Automatsko kočenje na kraju mjerenja
- ⊕ RPA sustav - Pozicioniranje na aplikaciju utega i automatska kočnica
- ⊕ Zero prostor 44" kotača, smanjuje što je više moguće radnu površinu dopuštajući da ga postavite uza zid
- ⊕ Niska brzina vrtnje 75-85-98 min.
- ⊕ 4 konusa (42 - 118,5 mm)
- ⊕ Dimenzije naplatka: 11" - 28".
- ⊕ Širina naplatka: 1,5" - 20"
- ⊕ Maksimalna težina kotača 75 kg.



BRTVLJENJE

KONTROLA
VIBRACIJA

KABINSKI FILTER
ZRAKA

**ODRAŽAVA KVALITETU U
SVAKOJ KOMPONENTI, BEZ
OBZIRA NA VRSTU VOZILA!**



FIND CORTECO ONLINE!

CORTECO

**VIŠE OD 26,000 REZERVNIH DIJELOVA ZA
NEOVISNO AUTOMOBILSKO TRŽIŠTE!**



FREUDENBERG
SEALING TECHNOLOGIES



V Vibracoustic



micronAir®

a brand of
FREUDENBERG

CORTECO®



edan od najcjenjenijih i najpoznatijih brendova alata na svijetu dio je svakodnevice malih garaža, ali i velikih razvojnih centara proizvođača automobila. Vizualima Hazeta oslikana je i famozna staza Nürburgring, a Hazet je i sastavni dio alatnih polica svake Tokić poslovnice. Riječ je o brendu koji je osnovan još 1868. i koji se razvija zajedno s industrijom. U velikoj tehnološkoj tranziciji autoindustrije, digitalnoj i logističkoj, zato smo razgovarali s Predragom Slatincem, najvećim ambasadorom Hazeta u Hrvatskoj, ali i regiji Adria, iza kojeg je golemo višedesetljetno iskustvo u razvoju tržišta alata

Uz mehaničara, alat je izlog radionice

Što Hazet čini posebnim u usporedbi s drugim brendovima alata? Znamo da se imidž brenda temelji na njemačkoj preciznosti i izdržljivost, ali i širini ponude te tradiciji razvoja.

Hazet je jedan od tipičnih primjera obiteljske firme koja kroz generacije njeguje tradiciju i kvalitetu. Kvalitetan alat je stvar povjerenja, a Hazet to povjerenje stvara i njeguje već kroz petu generaciju osnivača koji uspješno upravljaju tvrtkom. To isto puno otkriva o vrijednostima kompanije. Upravo je to činjenica koja nas razlikuje od ostalih proizvođača i trgovaca alatima. Mi razvijamo, projektiramo i proizvodimo svoje alate te im dajemo osobni pečat. To prepoznaju svi naši kupci iz autoindustrije, ali i industrije općenito.

Postoje li razlike u percepciji, ili da kažemo navikama mehaničara, u Hrvatskoj/ Sloveniji i na najnaprednijim europskim tržištima kada je riječ o alatu?

Postoje, naravno, jer svako tržište regije Adria je specifično i karakteristično, ovisno o položaju i ekonomskoj situaciji, ali i nekim navikama koje se teško mijenjaju. Hrvatska i Slovenija geografski nisu daleko, ali po pitanju alata postoje zaista velike razlike. Slovensko tržište bliže je Europi, pa tako i utjecaju brendova iz Italije, Austrije ili Njemačke. Ne treba zanemariti činjenicu da je Slovenija jedina zemlja bivše države u kojoj i dalje postoji proizvodnja ručnih alata. Vozni park, navike vozača te način rada automehaničara u Sloveniji su

nešto drukčiji nego u Hrvatskoj, a što idem dalje na zapad razlike su veće. U modernim i uspješnim radionicama nema puno praznog hoda jer se sve normira i mjeri, pa je najpouzdaniji alat ujedno i najbolji jer jamči uspjeh, a to potvrđuje i naš slogan „dobar alat je stvar povjerenja“.

Koji su najpopularniji Hazet alati među hrvatskim/ slovenskim kupcima i zašto?

To su u svakom slučaju naši pneumatski alati koji svojom širinom i karakteristikama zadovoljavaju gotovo svakog korisnika. Ergonomija, dizajn i performanse, kao i dostupnost rezervnih dijelova i znanje popravka alata od strane naših partnera čine pneumatske alate brojem jedan. Nadalje, tu su naši moment ključevi kao mjerni alati visoke preciznosti koji

jamče kvalitetno odrađen posao. Sitni ručni, kao i specijalni alati razvijeni za naše partnere iz prve ugradnje nude zanimljiva i korisna rješenja za svakodnevne probleme u servisnim radionicama.

Koji alati po vama nisu dovoljno prepoznati od strane hrvatskih/ slovenskih servisa?





Naši alati su generalno gledajući dobro prepoznati i prihvaćeni od strane hrvatskih i slovenskih kupaca. Ipak, istaknuo bih da u segmentu radioničkih kolica postoji prostor za napredak. Radionička kolica po sebi su krupan inventar, ali i investicija servisera u svakodnevnu učinkovitost. Naša kolica nude brojne mogućnosti, različite veličine, asortiman kojim su opremljena, dodatnu opremu i inovativna rješenja za servisnu radionicu. Mi proizvodimo kvalitetna kolica i to je zaista investicija svakodnevnu učinkovitost koja se isplati kroz radni ciklus radionice. Na tržištu vlada pravo šarenilo u segmentu radioničkih kolica i alata u njima, pa kupci često ostaju zbunjeni pred ponudom. Stvar je kako su kolica dugoročna investicija i na njima se ne bi trebalo štedjeti.

Kako stvari stoje s održavanjem i kalibriranjem alata?

Odlično pitanje. S trenutkom prodaje našega alata krajnjem kupcu ne završava priča o Hazetu, već počinje jedna nova era odnosa proizvođač – krajnji korisnik. Za nas je specifično to što imamo rezervne dijelove za sve naše alate koji se održavaju. Naši partneri redovno šalju svoje servisne djelatnike na obuku i školovanje kod nas u Njemačku. Tamo ih očekuje potrebno znanje i informacije, te mogu riješiti gotovo svaki eventualni problem koji se može pojaviti prilikom korištenja Hazet alata. Ako je u pitanju kalibracija moment ključeva, istu radimo u našem ovlaštenom laboratoriju u Njemačkoj gdje se umjeravaju i kalibriraju svi Hazet moment ključevi.

Tehnološka tranzicija autoindustrije je velika čak i

ako ne govorimo o električnim vozilima. Kakav savjet Hazet po tom pitanju može ponuditi servisima s obzirom na sve više sustava na vozilima koji podrazumijevaju užu specijalizaciju, pa samim time i specijalne alate?

Da, slažem se da je tehnološka tranzicija velika i da se tehnološke revolucije događaju brže i češće nego prije. Uzmite koliko je trebalo proći vremena od izuma parnoga stroja do patenta motora s unutarnjim izgaranjem 114 godina (1826. – 1712.) , ali uzmite i u obzir koliko je trebalo proći vremena da se norme ispušnih plinova smanje s Euro 1 na Euro 6 u svega 22 godine (1992-2014). Uzevši u obzir našu dugu tradiciju proizvodnje alata naš savjet je uvijek oslanjati se na kvalitetna rješenja i alate koji prate moderne trendove na tržištu. Naša dugogodišnja suradnja s renomiranim proizvođačima automobila Mercedes-Benz, BMW, Audi, VW daje nam dodatnu vrijednost. Osim toga, upravo kroz suradnju s proizvođačima vozila, Hazet sjedi u prvom redu kada je riječ o praćenju trendova i potreba tržišta.

Koji alati su danas najbolji primjer Hazetove inovativnosti ili održivosti poslovanja?

Jedan od najboljih primjera je digitalni moment ključ serije 7292-2STAC. Moderni alat koji korisniku daje mogućnost komunikacije s alatom i prijenos informacija iz mehaničkog i analognog u električni i digitalni format USB ili Bluetooth komunikacijom. Pritezanje vijaka točno definiranim momentom i kutom pritezanja uz višestruku signalizaciju (zvukom, slikom i

vibracijom) daje novu dimenziju čak i najjednostavnijem poslu zamjene ljetnih na zimske gume i obrnuto.

Koji je trend u opremanju radionica i koje su najveće razlike u odnosu na razdoblje prije pet godina?

Alati, uz imidž majstora, postaju izlog radionice, a budući da nove generacije vlasnika servisa toga postaju svjesne, u tom se smjeru razvijaju i trendovi. Bilo da je riječ o električnim ili hibridnim vozilima, ili novim rashladnim medijima u klima-uređajima, vlasnici servisnih radionica traže nešto drugačije i bolje. Uz vlastito iskustvo to je pravi način da budu jedinstveni i prepoznati na tržištu od strane krajnjih kupaca. Ulaganje u opremu radionice nije trošak, već ulaganje u sigurniju budućnost. Nerijetko se na terenu može vidjeti primjer da su radionice bolje opremljene bolje nego vlasnikov dom s namještajem i svom pratećom tehnikom. Oдавno su prošla vremena površnog i žurnog izbora alata. Ostat će i opstat će samo oni koji prate tehnološke trendove i na njih imaju adekvatan odgovor, kako kroz znanje i vještine

tako i kroz alate jer "bez kvalitetnog alata nema dobrog zanata".

Kakvi su planovi Hazeta na hrvatskom i slovenskom tržištu?

Kroz mrežu naših partnera još ćemo se više približiti našim krajnjim kupcima i odgovoriti na sve izazove koji su pred njima. Imamo tehnička rješenja s kojima je svaki problem lako i brzo rješiv. Lokalne aktivnosti na terenu s našim partnerima i našim prezentacijskim vozilom su nešto na čemu ćemo i dalje raditi. Lokalni jezik na našim katalogima i ostalim materijalima će se i dalje koristiti kako bi bili razumljiviji krajnjim korisnicima.

I za kraj, da možeš jedan alat ponijeti na pusti otok koji bi to bio?

Najradije bih ponio naša radionička kolica serije 179NXXL-8D/619, jer u njima imamo zaista sve što bi moglo zatrebati. S njima bi se i na pustom otoku mogao lako održavati ugodan život. Ili našu torbu s alatima 191T-2/89. Dovoljno je mala i praktična, a ima velik izbor od 89 alata. Kada bih morao birati samo jedan alat, to bi onda bio višenamjenski čekić 2138-600. #

Kroz mrežu naših partnera još ćemo se više približiti našim krajnjim kupcima i odgovoriti na sve izazove koji su pred njima. Imamo tehnička rješenja s kojima je svaki problem lako i brzo rješiv





Hrvatska širina, njemačka kvaliteta



S ponosom vam predstavljamo najnoviji iskorak, uz podršku renomiranog Hazeta, u kontinuiranom razvoju brenda Hector kao najpopularnije domaće robne marke alata, koja već više od desetljeća donosi zanimljivu selekciju alata na tržišta Tokić Grupe

alat koji se koristio i na svjetskom rally prvenstvu u Hrvatskoj. Robna marka Hector pokriva širok spektar potreba za servisne radionice.

U ponudi se nalaze alati za vulkanizaciju, ručni alati, starteri, boosteri, dizalice, radionička oprema, hidraulične pumpe, uređaji



skorak u najviši razred kvalitete Hector je nedavno ostvario kroz suradnju s renomiranim proizvođačem alata Hazet, koji će za Hector preuzeti proizvodnju popularnog moment-ključa 40-200 N ½". Vrhunska kvaliteta njemačkog Hazeta tako će se dodatno približiti hrvatskim servisima, a Hector će kroz suradnju s premium brendom dobiti još jednu globalu polugu koja podrazumijeva alat visoke kvalitete.

Prilikom svečane proslave dugogodišnje suradnje, ali i velikog iskoraka, vodstvo Hazeta je predstavnicima Tokić Grupe uručilo prvi izrađeni primjerak zajedničkog proizvoda. Istom prilikom, uvaženi predstavnici Hazeta osvrnuli su se i na dugogodišnje partnerstvo i povjerenje, kojem je prvi zajednički proizvod i posvećen. Upravo su takvi trenuci najbolja potvrda kako je Hazet zaista sve ono što predstavlja njegov alat, a to je

učinkovit partner s podrškom za sigurno poslovanje. Hvala im na svim ovim, ali i budućim godinama suradnje!

Alati marke Hector etablirali su se kao savršen izbor kada se traži najbolji omjer cijene i kvalitete. Istovremeno su bili birani i kao

za servis klime, kolica, indukcijski grijači, velike i male dizalice, rasvjeta, te specijalizirana oprema za kamione i laka komercijalna vozila.

Proširenje programa koje je uslijedilo 2018. usmjerilo je brend prema još višoj kvaliteti, uvrstivši pod logotip Hectora asortiman drugih renomiranih proizvođača. Također, veliki iskorak Hectora ogleda se kroz zanimljivu ponudu izmjeničnih i brzih punjača za električna vozila, nastalih u suradnji s domaćom kompanijom Končar.

S ponosom vas pozivamo da istražite kompletnu ponudu marke Hector, a ukoliko ste serviser ili vulkanizer, svakako i novi moment-ključ koji potpisuje Hazet. Osigurajte najbolje alate za svoju radionicu ili garažu, te iskoristite prednosti vrhunske kvalitete usluge koju nudimo kroz podršku educiranog osoblja alata i servisne opreme. #



Predstavnici Hazeta i Tokića slijeva na desno: Predrag Slatinac, Matthias Hoffmann, Igor Trzun, Nicolas Spital, Stipe Mandić



Najvažniji je alat digitalan.

Skenirajte QR kod i odmah dohvatite informacije o proizvodu na svom pametnom telefonu. S PIC-om je jednostavno

Informacijski centar za proizvode (PIC) mehaničarima nudi upute i savjete za ugradnju, zajedno s mnoštvom praktičnih informacija o proizvodima koje traže. Besplatan je, jednostavan za upotrebu i dostupan na 16 jezika. www.continental-ep.com/pic



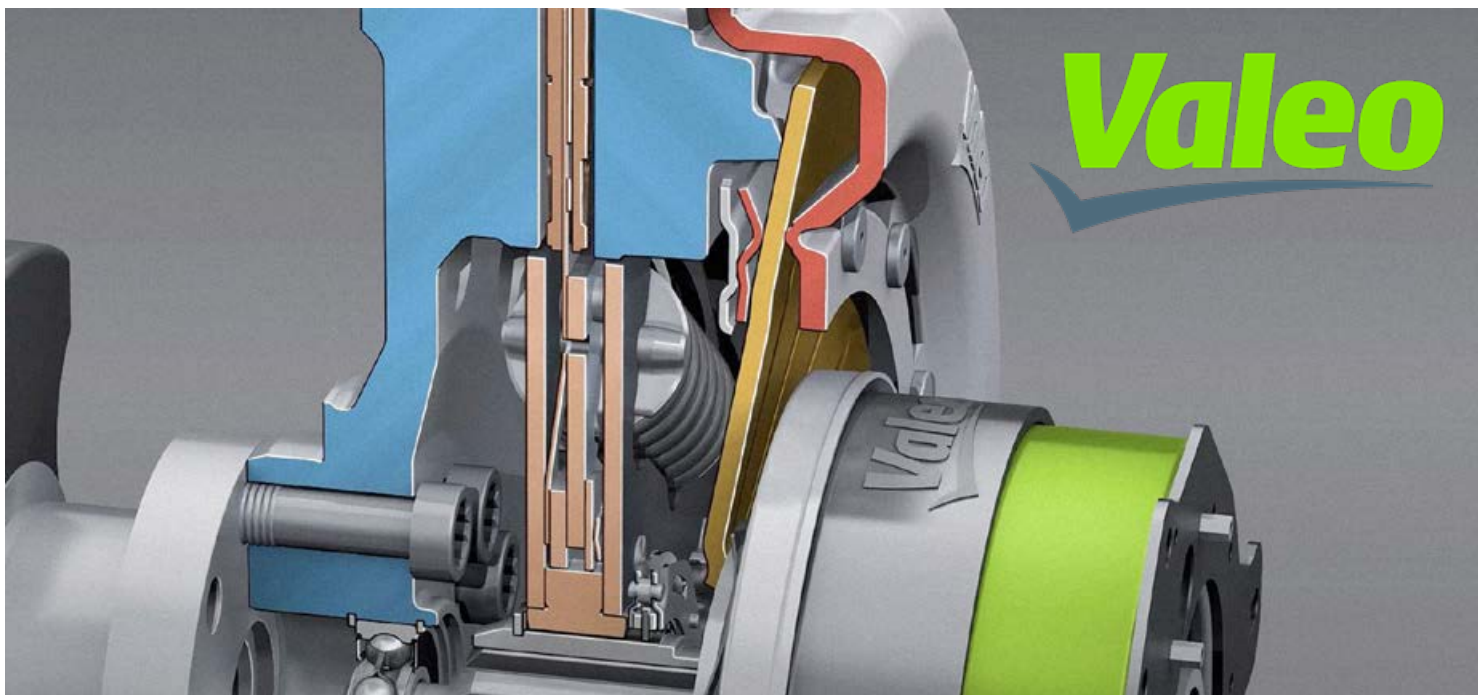

Razvoj za lakšu ugradnju

Kao jedan od dva najveća proizvođača setova spojki za prvu ugradnju, Valeo je na europskom tržištu dosegao udio od čak 37 posto, što znači da od 2016. svaki treći kamion cestom vozi sa spojkom Valeo. Valeo je kroz prvu ugradnju postao i jedan od dva glavna dobavljača za kamione sedam najvećih proizvođača, gdje su MAN, Mercedes-Benz, Scania,

Volvo, Renault, Iveco i DAF. S takve pozicije Valeo preuzima odgovornost i razvija asortiman s ciljem unaprjeđenja kvalitete servisne usluge te kako bi olakšao rad mehaničara.

Primjer tomu je i razvoj Valeo koncentričnog pneumatskog aktuatora (PCA), koji optimizira rad spojke i zamjenjuje četiri prethodne komponente: sigurnosni ležaj, vilicu, cilindar za otpuštanje

i vodilicu. Kako bi se olakšao rad mehaničara, Valeo pneumatski koncentrični aktuator isporučuje se s već pričvršćenim zračnim priključkom na proizvodu, pri čemu su vijci zategnuti ispravnim momentom. Rezultat je kraće vrijeme ugradnje na mjenjač, budući da se konektor može oštetiti prilikom rastavljanja proizvoda. Brtva koja se također mora zamijeniti zajedno s aktuatorom već

je postavljena unutar konektora. Jednostavno, nakon ugradnje aktuatora na mjenjač, mehaničar treba samo spojiti priključak na crijevo za zrak s bravom. Jedna od specifičnosti vezanih uz ugradnju jest važnost resetiranja mjenjačke kutije po specifikacijama proizvođača, bez čega može doći do podrhtavanja pri kretanju ili otežanog rada pod velikim opterećenjem. #

Nova boja Valeo pneumatskog koncentričnog aktuatora (PCA) postupno će postati zelena.

Senzor koji sada interno proizvodi Valeo jest vizualno drukčiji, ali ima iste tehničke karakteristike te je proizveden po standardima prve ugradnje





GENERATOR ZNAANJA

Tehnička i praktična znanja za izvrsno poslovanje svakog servisa

- Najmodernija oprema
- Vrhunski predavači



Cjenik i ponuda seminara

PRIJAVE NA

TOKIĆ EDUKACIJSKI CENTAR / Slavonska avenija 3 / HR-10000 Zagreb / mob: +385 91 2033 117 / e-mail: infoteccentar@tokic.hr
www.tokic.hr/tec

Seminari se izvode po programu i verificirani su od Obrtničke komore Dortmund (Handwerkskammer Dortmund). Nakon završetka seminara izdaje se certifikat o uspješno završenom seminaru.



Korak naprije

ašto je netko zupčasti remen uronio u uljnu kupku? vrijeme, a pogotovo uz 1,2-litreni Puretech koji Opela, Jeepa... Međutim, ta se tehnologija nalazi i nižoj razini buke i trenju, jednim dijelom utječe i

Logično, kada znamo da je BIO-remeni osjetljiv i da treba pažnju aditiva iz originalnog motornog ulja kako ne bi degradirao, jasno je i da prodor neizgorenog goriva u ulje predstavlja dodatnu opasnost za njegovo stanje

Razvodni lanac između koljenastog i bregastog vratila koji upravlja ventilima i trošilima kao prvobitno rješenje autoindustrije popularan je i danas kao nešto robusno i pouzdano. Iako, postoje i drukčija poglavlja, kao ono s BMW-ovim motorom N47, koje u konačnici potvrđuje da svaka tehnologija ima svoje mane. Zupčasti remen prvi je puta predstavljen prije više od 60 godina, na premijeri automobila Glas S 1004 Coupe, kada je na njegov 4-cilindarski motor postavljen „suhi“ gumeni remen koji je proizveo Continental. Trenje, buka, zagrijavanje, trošenje, razvlačenje, pucanje... Sve su to teme koje se pritom tiču korištenja elastičnog gumenog zupčastog remena. Desetljeća između 1960-ih i 2008. donijela su zdravu tržišnu utakmicu između lanca i remena, a onda je Ford predstavio moćni 1,8 TDCI turbodizel, koji je za pogon visokotlačne pumpe koristio upravo remen u uljnoj kupelji. Istovremeno su lansirani benzinci 1,0 EcoBoost i 2,0 EcoBlue, a primjer je slijedila i PSA grupa te VW-koncern, svi sa svojim 1,0 i 1,2 trocilindarskim turbobenzincima. U slučaju 1,6 TDI turbodizela, zupčasti remen koji prolazi kroz ulje bio je zadužen samo za pogon uljne pumpe?

Uštede kroz ekološku agendu

Oznaka BIO u ovom slučaju ne označava organsko porijeklo, već je riječ o kratici „Belt in Oil“ (remeni u ulju), koji zamjenjuje razvodni lanac motora, uz 30 posto manje gubitke zbog nižeg trenja. Naravno, to se ogleda i na potrošnji goriva i ne emisiji CO₂ čije je smanjenje kroz posljednje desetljeće represivnim aparatom nametnuta proizvođačima. Različiti izvori govore kako upotreba BIO-remena može značiti i do 0,2 l/100 km nižu potrošnju goriva, što je oko 5 g/100 km CO₂. Dovoljno da se auto nađe u drugom poreznom razredu. Dodatna prednost BIO-remena, koji je izrađen od gume, u usporedbi s metalnim lančanim pogonom svakako je razvoj buke. Umjesto doticanja dva metalna predmeta, guma se dotiče s metalom, a buku prigušuje i sama uljna kupelj. Još jedan argument otkriva i 30 posto manji prostor

potreban za ugradnju, baš kao i izostanak natezača lanca koji ovdje nije potreban.

U usporedbi, suhi i mokri zupčasti remeni su prilično su slični, pri čemu se izvedba za rad u ulju prilagođava posebnim radnim uvjetima s pomoću

posebnih osnovnih materijala i lamela, dodatne tkanine i posebnog premaza.

Upitna trajnost

Nažalost, BIO-pogonsko remenje, baš kao i svaka druga tehnologija,

d nazad dva?

Pitanje je to koje se redovito poteže već neko se ugrađuje u brojne modele Peugeota, Citroena, u Fordu i u modelima VW-koncerna. Razlog je u CO₂-agenda, a evo kakve su posljedice

Nečistoće u ulju ili ulje pogrešne specifikacije mogu uzrokovati probleme, pa čak i dovesti do potpune kalvarije. I zato, kada se lampica upali, situacija je uvijek ozbiljna

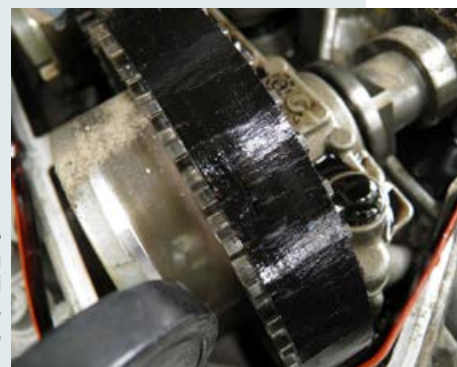

ulja i remena.

Potrebno ih se pažljivo pridržavati i nikada ih ne prekoračiti. Različiti proizvođači koji ugrađuju BIO-tehnologiju imaju svoje vlastite i vrlo različite ideje o trajnosti, pa ovisno o proizvođaču i vrsti motora, intervali zamjene remena variraju između 100.000 ili šest godina i 240.000 kilometara ili deset godina. Baš kao što je nekad bilo u modelima PSA u slučaju 1,4-HDI motora. Ulje bi trebalo mijenjati najmanje jednom godišnje.

Bio remen traži potpunu njegu

Ako se ulje ne mijenja redovito, čak i ako je motorno ulje ispravne specifikacije, aditivi ne mogu

odrađivati svoje zadatke. Tada će BIO-remen nabubriti, izgubiti premaz, postati krt i gubiti zube. U ekstremnim slučajevima može i pucati. Prije svega, otkrivaju se pukotine na gornjoj strani, što može biti vidljivo uz otvaranje poklopca spremnika ulja. Kako se trošenje povećava, pojedinačna vlakna ili zubi otpadaju s remena i začepuju mrežu filtra pumpe za ulje te blokiraju uljne kanale bloka motora. Budući da se kapacitet zadržavanja prljavštine filtra za ulje u nekom trenutku iscrpi, prenosni ventil se otvara tako da ulje može cirkulirati kroz nefiltrirani krug. Nepobitan znak upozorenja da je promjena remena neizbježna jest paljenje indikatorne lampice tlaka ulja. Ali, treba biti pažljiv, budući da se začepljenje pumpe za ulje može dogoditi samo privremeno, naprimjer pri jakom ubrzanju, moguće je da se kontrolno svjetlo tek nakratko upali. Ukratko, ako vidite lampicu za ulje na autu koji ima BIO-remen, zaustavite se čim prije i potražite servis. #

pored prednosti, donosi i svoje nedostatke. Njihova izdržljivost nije ispunila očekivanja proizvođača automobila. Trošenje ulja, nečistoće i općenito kontaminacija motora za remen

može biti kobna, a potom i za kompletan motor. Iznimno je važno da se za servis i punjenje koristi samo motorno ulje koje je napisao proizvođač vozila. Kako bi se spriječilo otapanje gume remena, materijali remena i motorno ulje precizno su usklađeni jedni s drugima. Prije svega, aditivi sadržani u ulju igraju središnju ulogu u trajnosti remena. Za trajnost remena ključnim su se pokazali i sami intervali zamjene

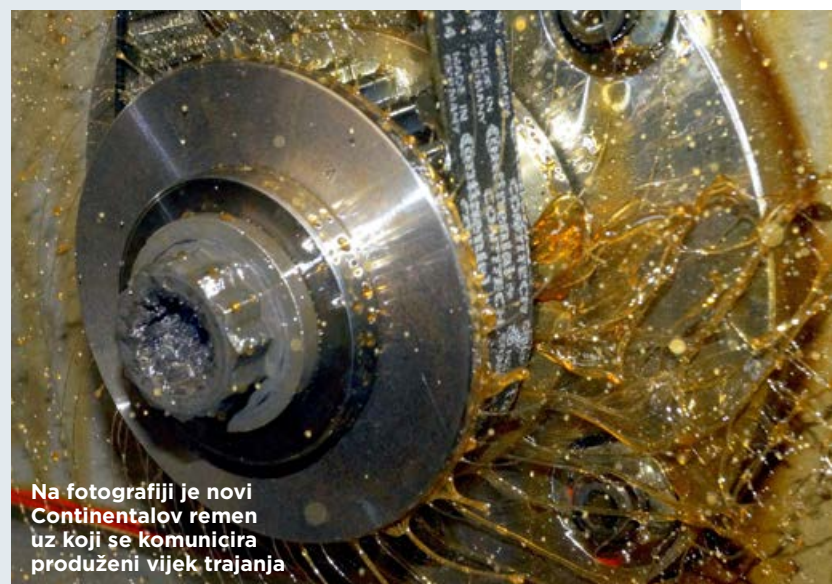

Na fotografiji je novi Continentalov remen uz koji se komunicira produženi vijek trajanja



Ako nije programiran, ničem ne služi

Iako su već godinama prisutni, TPMS-ventili za gume stvaraju glavobolje i vozačima i mehaničarima, jednima što se aktiviraju, a drugima što ih trebaju zamijeniti - a ispostavilo se da to nije baš jednostavno, već je potrebno i programirati

Obični ventili nisu zadavali glavobolje vozačima i serviserima, ali zato su TPMS (Tire Pressure Monitoring System) ventili sigurniji. Možemo reći da se malo glavobolje isplati za sigurnost, stabilnost i dugoročnu uštedu na potrošnji guma i goriva. Glavna namjena TPMS ventila jest pratiti tlak i upozoriti vozača ako tlak padne ispod optimalnog. Međutim, budući da sve ima svoje prednosti i mane, krenimo redom.

Svaki TPMS sustav, bilo da je pasivni ili aktivni, mora zadovoljiti određene zahtjeve kako bi pružio sigurnost na cesti. Kada dođe do naglog gubitka tlaka, sustav mora izdati upozorenje unutar 10 minuta nakon što tlak u gumi padne za 20 % ili kada tlak dosegne minimalnu razinu

OD KADA POSTOJI OBAVEZA UGRADNJE TPMS-A?

1. studenog 2012. - Sva novohomologirana vozila klase M1 (osobna vozila) moraju biti opremljena TPMS sustavom

1. studenog 2014. - Sva novoregistrirana vozila M1 klase obavezno moraju imati TPMS sustav.

2019. - Uvođenjem UN ECE regulative (UN ECE R141), obaveza primjene TPMS sustava proširena je na vozila M1 i N1 klase (laka dostavna vozila).

2022. - Obaveza ugradnje TPMS-a uvodi se postepeno i za teretna vozila.

od 1,5 bara, što se mjeri na radnoj temperaturi.

Kod postupnog gubitka tlaka, TPMS mora poslati upozorenje unutar 60 minuta nakon što tlak u dvije do četiri gume padne za 20 %, ili kada tlak padne na 1,5 bara. Upozorenje za vozača aktivira se pri brzinama većim od 40 km/h, pa sve do najveće brzine vozila. Iako pasivni TPMS ne zahtijeva dodatno održavanje i ne stvara probleme kod zamjene guma, mogu se pojaviti poteškoće u slučaju kvara ABS sustava ili senzora broja okretaja. Aktivni TPMS, s druge strane, koristi ventile s ugrađenim senzorima napajanim baterijama koje traju između 5 i 7 godina ili do 120.000 kilometara. Senzori





mjerne tlak, temperaturu, stanje baterije te imaju jedinstveni ID broj za identifikaciju. Ako se baterija isprazni, cijeli senzor mora se zamijeniti jer baterija nije zamjenjiva.

Više dijagnostičkog posla za mehaničare

Budući da je riječ o vrlo osjetljivom elementu, koji se lako ošteti, mehaničar treba posebno paziti prilikom zamjene i montaže guma. Također, pored same zamjene isti je ventil potrebno i programirati. Nažalost, to nije univerzalan postupak već ga je uz pomoć dijagnostičke opreme potrebno kodirati posebno za to vozilo. To znači prepoznavanje ventila, tipa, marke i vrste vozila kroz dijagnostiku, pa i poziciju na kojoj se točno gumi nalazi. Potom je senzor (ventil) potrebno upariti tako da se prijavi u TPMS-upravljačku jedinicu kako bi ga ona prihvatila. Ponavljanje, prepoznavanje i programiranje ventila te njegovo prilagođavanje vozilu nisu univerzalni postupci već se razlikuju sa svakom pojedinom markom vozila.

Formiranje i uparivanje

Svaki senzor, bilo da se mijenja zbog kvara ili u slučaju zamjene zimskog/ljetnog kompleta kotača, mora se najprije prepoznati (formirati) s pomoću dijagnostičkog uređaja. Postoje već formirani senzori za točno određenu

marku i model vozila te poziciju na kojoj će biti. Takav senzor treba samo još upariti s vozilom i nije ga potrebno posebno programirati. Druga vrsta su različiti univerzalni senzori pretprogramirani za pojedine marke vozila ili su pak potpuno prazni. Njih treba najprije formirati – s pomoću posebnog uređaja ih treba formirati za određeno vozilo. To se radi

očitanjem i kopiranjem podataka sa starog senzora ako je moguće ili ručnim identificiranjem tipa i modela vozila u dijagnostičkom uređaju i onda unosom tih podataka putem tog uređaja u senzor.

Dijagnostička oprema za TPMS

Postoji širok izbor dijagnostičkih uređaja koje radi niz poznatih proizvođača kao TEXA,



Launch, Bosch, Schrader i dr. koji ujedno imaju i vlastitu paletu senzora za vozila. Ti senzori često nisu kompatibilni s uređajima drugih proizvođača, pa neke možete očitati i programirati samo s pojedinom opremom određenih proizvođača, što može otežati postupak zamjene senzora. Isto tako, postupak prijave u vozilo uz pomoć dijagnostičkog uređaja može biti moguć prijenosom podataka preko EOBD utičnice ili posebnim

manualnim postupkom, različitim od marke do marke vozila. To znači da na nekim vozilima davanjem kontakta i kombinacijom pritiska na određene funkcije u meniju infotainmenta možemo prijaviti senzor. Na novijim modelima postupak je jednostavniji – dovoljno je da se nakon kraće vožnje signal iz senzora sam pohrani u sustav vozila bez dodatnih aktivnosti. #

VRSTE SUSTAVA ZA NADZOR TLAKA U GUMAMA

Pasivni TPMS

- ❖ Ovaj sustav funkcionira putem ABS senzora i nema posebne senzore u kotačima.
- ❖ ABS senzori nadziru broj okretaja kotača, a razlika u promjeru gume uslijed smanjenja tlaka utječe na broj okretaja.
- ❖ Guma s manjim tlakom ima manji promjer i drugačiji broj okretaja, što sustav prepoznaje i aktivira upozorenje na zaslonu instrumenata.

Aktivni TPMS

- ❖ Ovaj sustav koristi senzore ugrađene u svaki kotač.
- ❖ TPMS senzori emitiraju radio signal na frekvencijama: 433,33 MHz (EU) ili 350 MHz (SAD i ostali).
- ❖ Senzori komuniciraju s prijemnikom u vozilu, šaljući podatke procesoru TPMS-a.
- ❖ Ako tlak u gumi odstupa za više od 20 %, sustav aktivira upozorenje, a na instrument-ploči prikazuju se podaci o tlaku.

- ❖ Gubitak komunikacije sa senzorom također uzrokuje aktivaciju upozorenja.

Prosječan vijek trajanja senzora ovisi prije svega o trajanju ugrađene baterije, koja traje od 5 do 7 godina ili oko 120.000 km. Sam senzor jedino je ugrožen pri montaži i demontaži guma, zbog mogućnosti mehaničkog oštećenja alatima za zamjenu guma. Izuzeće može biti prohrđavanje metalne varijante senzora na vanjskom dijelu koji je izložen vlazi i soli, ali neki proizvođači tada koriste kućište koje se može posebno zamijeniti bez zamjene kompletnog senzora





20 godina preciznosti

Sonic Equipment globalni je stručnjak za profesionalne ručne alate, alatna kolica i kutije te premium rješenja za pohranu. Osnovan 2004. Sonic je danas vodeći brend s prodajom u više od 65 zemalja diljem svijeta. Kroz 20 godina razvoja alata i poslovanja stvoreni su lokalni timovi, skladišta i izložbeni prostori u Nizozemskoj (sjedište), Njemačkoj,

Cjelovita ponuda opreme Sonic odiše kvalitetom na način da se kroz lepezu rješenja prilagođava zahtjevima kupca i mehaničara, kako cijenom tako i kvalitetom

Austriji, Francuskoj, Tajvanu, Italiji, Hong Kongu i SAD-u. Naš je cilj pružiti savršeno rješenje za profesionalne tehničare i

servisere, uvijek s pravilnom ravnotežom između kvalitete, cijene i pametnog dizajna. Osim pouzdanih proizvoda

za automobilsku industriju, Sonic također aktivno sudjeluje u sektorima poljoprivrede, kamiona, industrije, pomorstva, zrakoplovstva, bicikala i motocikala. Pored upravljanja kvalitetom koji organizacija potvrđuje certifikatom ISO 9001:2015, Sonic vrlo ozbiljno shvaća i brigu za okoliš što je certificirano po standardu ISO 14001:2015. #



RADIONIČKA KOLICA SONIC 714075

Model: S7

- ❖ Premium radionička kolica sa 6 ladica
- ❖ 3 ladice popunjene s premium alatom u radioničkim spužvama
- ❖ Sadrži 140 komada alata
- ❖ Maksimalna nosivost 400 kg

RADIONIČKA KOLICA SONIC 738477 SET

Model: S9

- ❖ Premium radionička kolica s 8 ladica
- ❖ 6 ladica popunjenih s premium alatom u radioničkim spužvama
- ❖ Sadrži ukupno 458 komada alata
- ❖ Maksimalna nosivost 900 kg
- ❖ Gratis 74-dijelni set alata u koferu, stalak za laptop/tablet i torba za alat



Prerada za
bolji svijet.



Stručnjaci u području održive mehatronike.



LIZARTE

www.lizarte.com

Podrška najboljoj usluzi servisa



Osim opremanja neovisnih servisnih radionica, Tokić kroz odjel Alati i servisna oprema osigurava podršku i velikim ovlaštenim servisima kao što je Autocentar Baotić u Zagrebu

Kroz iznimno širok asortiman alata i servisne opreme, kao i ponudu hobi artikala, Tokić cjelovito opskrbljuje sve tipove i veličine servisnih radionica za automobile, motocikle i komercijalna vozila. Pritom, uz kompletan asortiman, u Tokiću je osmišljen i poseban odjel Alata i servisne opreme koji osigurava i podršku za kompletnu infrastrukturu te uslugu svakog servisa. Ugradnju, puštanje u pogon, instalaciju,

održavanje itd. Bez obzira je li riječ o neovisnoj ili visoko opremljenoj vrhunskoj servisnoj radionici kao što je Autocentar Baotić. Velika novootvorena auto kuća na istoku Zagreba upotpunit će Opelovu prodajnu i servisnu mrežu na poznatoj lokaciji u ulici Dragutina Mandla 1. Veliki prodajni salon po najnovijim standardima upotpunjen je još većim servisnim dijelom na više od 500 m², gdje uz vrhunsko osoblje vozače očekuje

i vrhunska oprema. Radionica je opremljena najmodernijim alatima, a između ostalog i s čak devet moćnih dizalica Nussbaum, njemačkog porijekla i globalnog renomea. Pored dvije ukopne dizalice na prijemu mase do 3,5 tona, tu su i dvije škaraste jednake nosivosti, ali i jedna velika dvostupna nosivosti 5000 kg te još četiri dvostupne nosivosti po 3 i 4 tona. Takva opremljenost najbolje otkriva kapacitete i protočnost ovog novouređenog servisa. #



Pored direktne prodaje osiguravamo ugradnju i instalaciju alata i opreme, bez obzira je li riječ o dijagnostici ili teškim dizalicama, a potom i kontinuiranu podršku u održavanju i samom radu s kupljenim asortimanom. To je velika dodana vrijednost za kupca u Tokiću. Prilikom suradnje s kupcima kao što je Autocentar Baotić, spojen je rad s vrhunskim profesionalcima, opremom i sjajnom infrastrukturom, pa je i razina zadovoljstva maksimalna

Ivica Gregur, voditelj servisa i servisne opreme



SKF SPEEDI-SLEEVE

Revolucija u popravku vratila

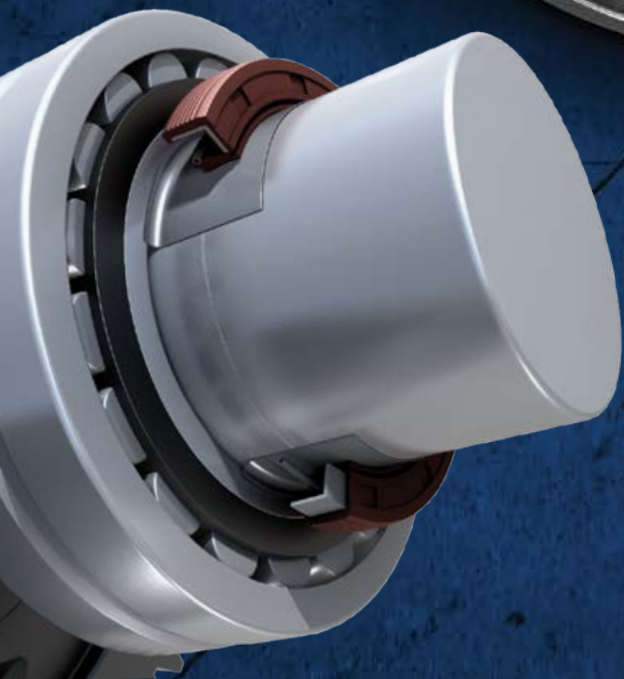

Curenje maziva uzrokovano kvarom radijalne brtve i istrošenošću vratila, popravite korištenjem **SKF SPEEDI-SLEEVE**,

Brzo

Uštedite sate u odnosu na tradicionalne metode popravka.

Lako

Ugradite u nekoliko koraka uz naš priručnik i video upute.

Isplativo

Zamijenite velike popravke jednostavnim setom.

Održivo

Dizajnirano za dugotrajnu upotrebu i buduće popravke.

Poboljšajte vašu učinkovitost održavanja uz SKF SPEEDI-SLEEVE.



Za tehničku podršku i uvide, posjetite: vehicleaftermarket.skf.com ili skenirajte QR kod kako biste saznali više o SKF proizvodima.



Zlatne ruke za Valpovo

Vedrina i srdačnost s kojim ACC Ivica u Valpovu pristupa svakom zadatku ogleda se i kroz odlično opremljenu radionicu te profesionalan pristup svakom zadatku

Priča o zlatnim rukama iz Valpova puno je dublja no što se čini. Možda čak i ljepša no što papir može prenijeti. Počinje prije više od 45 godina, tamo davne 1979. kada je Ivan Galičić – Ivica krenuo sa samostalnim radom, nakon što je izučen u velikom tadašnjem servisu kao autoelektričar. Bilo je tada puno posla, prisjećaju se i kako su sami „vitlovali“ alternatore i dinama. A posla ima i danas! Ipak, danas je puno drukčije, ali iskustvo je veliko. Ivica i dalje često navraća, pa se prima posla u radioni. Međutim, posao „zlatnih ruku“, još prije

20 godina nastavio je voditi njegov zet, itekako iskusni Hrvoje Matijanić sa suprugom Majom, koja je pak nastavila s poslovanjem majke Ružice koja je otišla u mirovinu. Potpuno je jasno da se u takvom obiteljskom okruženju radionice, koja prati standarde Tokića i Auto Check Center mreže, svi osjećaju dobro i odlaze zadovoljni. Radionica je nedavno obnovljena i opremljena najmodernijim alatima i servisnom opremom. Sve potrebno za cjelovit servis i popravke je tu, od najnovije optike 3D Corghi i dizalice koja nosi do 5,5 tona, do Launchove i BOSCH KTS dijagnostike,

novih stanica za servis klima-uređaja itd. Ali, tu je prije svega predana i složna ekipa koja ispunjava kapacitet svih šest dizalica, gdje su pored spomenute dostupne još četiri i dvije škaraste. Hrvoje je i strastveni ljubitelj motocikala, što je dio valpovačkog pedigreia, pa redovito na izmjenu guma prima i motocikle. Za kupce je na raspolaganju i dostavno vozilo, kao i ponuda guma i akumulatora. I zaista, ima nešto posebno na ovoj valpovačkoj adresi jer i radiona i njeni ljudi zrače posebnim šarmom i povjerenjem, dok znanje neosporno imaju. #

Otvaranjem poslovnice u Valpovu upoznao sam standarde po kojima radi Tokić i našao odličan poslovni oslonac te pouzdanog partnera. Veselim se nastavku i daljnjem produblivanju suradnje

Hrvoje Matijanić, voditelj ACC Ivica







Suradnja s Veleučilištem Velika Gorica

Tijekom proljeća, na Danima karijera u suradnji s Veleučilištem Velika Gorica, kolegice Matea Opačak i Valentina Vlahović iz odjela Ljudskih resursa razgovarale su sa studentima i pozivale ih da prate otvorena radna mjesta na našoj web stranici. Među njima je bio i Albert Pugar, student motornih vozila, koji je nakon Dana karijera poslao prijavu za radno mjesto Agentu u pozivnom centru. Albert je prihvatio ponudu te postao naš zaposlenik.

Albert je za potrebe Veleučilišta podijelio svoja iskustva: "Proces

onboarding u Tokiću uvelike mi je olakšao početak. Iako sam morao izaći iz zone komfora, kolege i onboarding olakšali su prve dane. Naš call centar nije klasičan, mi pružamo podršku prodaji i odgovaramo na upite putem društvenih mreža i telefona. Poznavanje autodijelova je ključno za pomoć klijentima. Zahvalan sam Veleučilištu na suradnji s Tokićem i povezivanju studenata s kompanijama. Pozivam kolege da prate Tokić web stranicu i prijave se za otvorene pozicije kako bi i oni započeli karijeru u kompaniji koja podržava mlade." #

Prevencijom do zdravlja za zaposlenike

Nastavljamo s našim inicijativama za brigu o zdravlju i dodatno smo proširili zdravstvene pakete! U suradnji s Poliklinikom Grgić, sada svi naši zaposlenici mogu besplatno koristiti njihove usluge uz prethodnu najavu. Poliklinika je specijalizirana za neurologiju, fizikalnu terapiju, ortopediju i traumatologiju, a kompanija će subvencionirati troškove pregleda i terapija. Fokus je na

liječenje problema uzrokovanih dugotrajnim sjedenjem, manjkom aktivnosti i sportskim ozljedama. Iznimno smo zadovoljni što naše kolege koriste ovu sjajnu priliku i brinu se o svom zdravlju! #

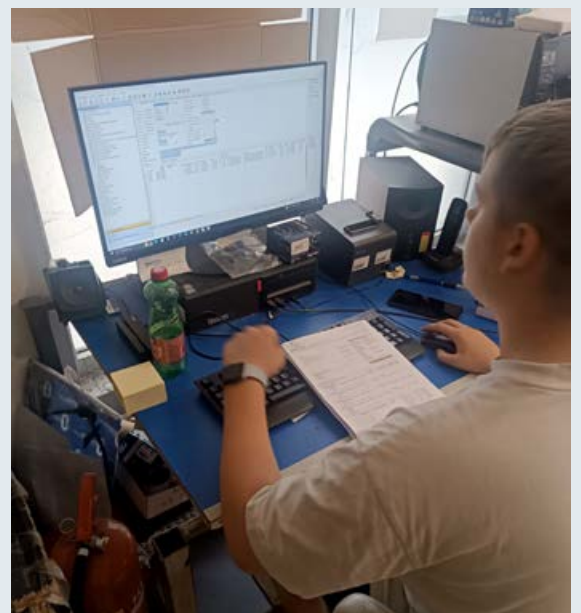

Erasmus – suradnja dvije škole i Tokića

Škola za turizam, ugostiteljstvo i trgovinu iz Pule ove školske godine sudjeluje u projektu Erasmus + te će biti domaćin njemačkoj Strukovnoj školi i učenicima koji pohađaju smjer prodavač/komercijalist. S obzirom na to da su učenici koji dolaze izrazili interes za autodijelovima, škola iz Pule javila se Tokiću kako bi napravili suradnju i omogućili dvojici učenika praksu u jednoj od Tokić poslovnica. Voditelj poslovnice u Puli, Dejan Buić, srdačno je pristao na suradnju te primio dva učenika na praksu u razdoblju od dva tjedna. Učenici su se upoznali s procesima rada u poslovnici te svim zadacima djelatnika. Kolege su javile lijepe povratne informacije te su rekli da se raduju ponovnim sličnim suradnjama gdje mogu zainteresirane mlade ljude uputiti u svoj rad. Kompanija Tokić rado otvara svoje vrata i hrvatskim i stranim učenicima kako bi mladi talenti dobili interes i u budućnosti postali dio Tokićeve zajednice. #



HOFFER[®] PRODUCTS

SINCE 1999



Scan the QR code
to view our catalog

40.000
references

150
product lines

AUTOMOTIVE EXCELLENCE

Via Emanuele Petri, 8 10028 · Trofarello [Torino] · info@hoffer-products.com · www.hoffer-products.com



HAKS

"Žene za sportskim volanom - predrasude ili budućnost?"

Kroz organizaciju brojnih evenata i sponzorstva brojnih sportaša, a posebno kroz vlastiti racing team, Tokić ostavlja neizbrisiv trag u analima hrvatskog autosporta. Prateći vozače i podržavajući utrke apostrofiramo sigurnost u pokretu, što je slogan kompanije, ali ukazujemo i na brigu o vozilu. Istovremeno, naš Tokić Racing Team ima što za reći i kada su u pitanju vozačice u autosportu, pa je na konferenciji

"Žene za sportskim volanom - predrasude ili budućnost?" nastupila naša Maja Ferenčak. Doznali smo kako je samo u Zagrebu registrirano je 67 tisuća sportaša, među kojima je 21 tisuća sportašica, dok u domaćem autosportu sudjeluje oko 300 žena. Tijekom panela, koji je spretno moderirala bivša suvozačica Lorena Nosić, pored Maje, o poziciji žena u autosportu progovorile su Ana

Sekula kao predsjednica komisije za žene u motorsportu HAKS-a, nutricionistkinja Karmen Matković Melki, organizatorica track day evenata Nensi Perić Terčić poznata i kao „The Lady in the car“, glavna tajnica HAKS-a Nevena Skočić. Bilo je zabavno i zanimljivo, a svakako pozdravljamo inicijativu saveza i izvedbu s velikim odzivom. #

MEYLE

Ulja i setovi za automatske mjenjače

S obzirom na sve veći udio automatskih mjenjača u odnosu na manualne, industrija automobila bilježi značajan pomak. Još 2020. godine broj novih vozila s automatskim mjenjačem prešao je 50 % svih prodanih vozila, a danas se procjenjuje da više od 70 % novih automobila koristi automatski mjenjač.

Kako bi odgovorili na ovu rastuću potražnju, Meyle nudi širok spektar setova za reparaturu s posebnim naglaskom na setove automatskih mjenjača. Ovi setovi uključuju odgovarajuće ATF ulje, filtre i potrebni pribor, što omogućuje sveobuhvatno održavanje sustava podmazivanja i filtriranja mjenjača.

Predstavljene su funkcije, vrste i značaj pojedinih setova filtera, kao i kompleti za reparaturu automatskog mjenjača. Polaznici su mogli promatrati proces zamjene ulja u praksi i detaljno naučiti kako pravilno obaviti takav proces. Relativni novitet u ponudi jest pakiranje u kojem se nalazi sve potrebno za reparaturu sustava podmazivanja i filtriranja automatskog mjenjača. Naglašeno je kako Meyle setovi filtera automatskog mjenjača u potpunosti prate OE-kvalitetu, dok su u ponudi i aplikacije (HD verzija) koje predstavljaju i poboljšanja u odnosu na OE. Prezentiran je i ostatak ponude Meyle asortimana s naglaskom na ovjes koji pristiže iz tvornica u Turskoj. #



WEEKEND MEDIA FESTIVAL

Digitalni suvozač Weekend media festivalu?

Weekend Media Festival u Rovinju iz godine u godinu privlači sve veći broj posjetitelja, ali isto tako otvara i sve šire teme. Nakon što je prošle godine, uz medije i odnose s javnošću, jedan dio konferencija i izlaganja posvećen ljudskim resursima, ove je godine sadržaj dodatno proširen i temama vezanim uz umjetnu inteligenciju.

S obzirom na premašenih 1200 zaposlenika, uz činjenicu da je Tokić Grupa uspjela sačuvati temeljne vrijednosti obiteljske tradicionalne kompanije te se razvila u tehnološkom smjeru, brojne su teme privukle naše zaposlenike. Jer, Tokić je puno više od prodavaonice dijelova za automobila, što je sugerirala i promotivna kocka na Weekend media festivalu koja je izazivala veliku pozornost prolaznika. Jer, svi smo mi vozači i svi trebamo digitalnog suvozača. #





31. JESENSKI MEĐUNARODNI BJELOVARSKI SAJAM

Gudovačke kronike

Tradicionalni nastup na jesenskom međunarodnom sajmu u Bjelovaru, kojeg volimo zvati poljoprivredni ili jednostavno Gudovac, po mjestu gdje se održava, nismo propustili niti ove godine. Iako je bio prisutan manji broj izlagača, Gudovac je svejedno plijenio svojom raskoši i brojem posjetitelja. Od izložbe životinja, raznih skupova i natjecanja, posjetitelji su mogli kupiti i domaće namirnice te upoznati OPG-proizvođače. Ništa manje zanimljivo nije bilo niti na

izložbenim prostorima velikih brendova koji su predstavljali traktore i mehanizaciju. Među njih se, kao i prethodnih godina uklopio i Tokićev štand, koji je prikazao širinu ponude guma za sve vrste vozila koja se mogu naći u poljoprivrednim i turističkim aktivnostima, a nisu čista osobna vozila. Tematski je štand bio uređen oko izloženog quada, a posjetitelji su mogli kupiti i različite alate, akumulatore, kuke, rasvjetu i druga pomagala za poljoprivrednike u pokretu. #





Green Skills 4 VET

Tokić je s velikim zadovoljstvom postao partner Škole za cestovni promet u sklopu europskog projekta Green Skills 4 VET, koji ima za cilj povezati obrazovanje s praktičnim poslovnim izazovima, uz naglasak na održivost. Učenci trećih razreda rade na analizi mogućnosti prelaska dostavnih vozila s ICE-motora na električni pogon, a mi smo tu da podržimo njihovu inicijativu i podijelimo svoja iskustva. Nakon sastanka partnera u Portugalu, gdje nas je predstavio Zdravko Tokić kao voditelj projekata u kompaniji, predstavljeni su prvi rezultati i ideje. Sljedeći korak je procjena troškova potrebnih za ovu tranziciju i daljnji razvoj koji otvara nove horizonte na obostrano zadovoljstvo. Tvrtka Tokić upoznaje mlade generacije i upoznaje ih sa svojom radnom okolinom, dok učenici upoznaju stvarni poslovni svijet. #



B2RUN

Održana utrka B2Run na kojoj je bilo prijavljeno 13 zaposlenika Tokića jednako uveseljava one koji trče i one koji ih prate. Ipak, s obzirom na vrijeme koje ove godine nije bilo na strani trkača, samo su oni najhrabriji prisustvovali utrci. Ovakvi eventni su odličan način za povezivanje kompanija međusobno, ali i jačanje same korporativne zajednice unutar kompanije. #



Volontiranje u udruzi Savao

Dolaskom hladnijih dana i vraćanjem u kolotečinu nakon godišnjih odmora, ponovno smo se vratili volontiranju u udruzi Savao. Na prvom volontiranju ove godine održanom u rujnu najbrojniji je bio tim maloprodaje gdje su međusobno potaknuli jedni druge na dobro djelo. Udruga Savao svaki utorak i petak poziva volontere da im pomognu s pripremom hrane za dijeljenje beskućnicima na Glavnom zagrebačkom kolodvoru od 20 sati. Tokićevci se rado odazivaju ovakvim akcijama, te ih je već 30-ak sudjelovalo, a kroz ukupno volontiranje u kampanji Srce u pokretu prošlo je više od 200 zaposlenika Tokića. #



ZAKLADA ANA RUKAVINA

Pridružimo se Zakladi Ana Rukavina

Pozivamo vas da se pridružite plemenitoj misiji Zaklade Ana Rukavina i upišete u Hrvatski registar dobrovoljnih darivatelja krvotvornih matičnih stanica. Time ćete postati potencijalni spas za oboljele od leukemije i drugih teških bolesti koštane srži, jer za mnoge od njih transplantacija predstavlja jedinu šansu za ozdravljenje.

U registar se može pristupiti davanjem uzorka krvi na dvije lokacije u Zagrebu, KBC Zagreb Kišpatićeva 12, ili u Hrvatskom zavodu za transfuzijsku medicinu, Petrova 3, dok tvrtka Tokić za svoje zaposlenike uzimanje uzorka krvi za tipizaciju organizira u zgradi uprave u Sesvetama. Iako je sama transplantacija uvijek uspješna, ishod daljnjeg oporavka oboljelih osoba nije moguće predvidjeti. No, ono što znamo jest da njihovoj borbi za život možemo pomoći širenjem registra, te da im je to vrlo često jedina nada i prilika.

Pristupom u registar vaši osobni podaci ostaju zaštićeni, a s njima raspoloživo isključivo Hrvatski registar dobrovoljnih darivatelja krvotvornih matičnih stanica i KBC Zagreb. Zaklada Ana Rukavina nema pristup vašim osobnim informacijama, čuvajući time vašu privatnost.

Darivatelj može biti svaka zdrava osoba u dobi od 18 do 40 godina, a svi koji se upišu u registar ostaju njegovim članovima do 60. godine života. Postoje dva načina darivanja – koštane srži i perifernih matičnih stanica. Dok se koštana srž uzima iz zdjelice uz anesteziju, darivanje perifernih matičnih stanica je potpuno bezbolan postupak.

Zahvaljujemo svima, a posebno zaposlenicima tvrtke Tokića koji će se odazvati ovom pozivu. Upišimo se, jer svaki od nas može biti taj koji će nekome pružiti drugu priliku za život. #



IMAMO NEŠTO PODIJELITI SA VAMA...
SKENIRAJTE ŠIFRU DA SAZNATE.

KYB

Our Precision, Your Advantage



kyb-europe.com



[KYBSuspension](#)



[KYB-Europe](#)



[KYBEurope](#)



Najuspješnija godina

Sportski je život takav da je glavni cilj uvijek zaključujemo kao najuspješniju do sada. I prošla je

Sezona 2024. u analima autosporta ostat će zapamćena kao malo koja do sada. Vidjeli smo sjajne vožnje i sjajne utrke, ali zapamtit ćemo ju po tri stvari. Još jednom je Hrvatska ugostila svjetsko reli prvenstvo WRC, a onda je Loris Majcan sve okrenuo naglavačke i otišao na udaljeni otok voziti najopasniju utрку na svijetu Isle of Man TT. A kao da to nije dovoljno, vratio se s nagradom za najboljeg novog vozača i kao RST zvijezda sutrašnjice.

Zbog lošeg vremena utrka se otegnula i potrajala duže nego što se očekivalo. Pratili su se društvene mreže i čekao razlaz oblaka. Nije bilo jednostavno, bilo je i kvarova i nezgoda, ali Loris je sve to nadišao i prebrodio te ujedinio domaću moto-scenu kao nitko prije njega. Organiziran je i doček u rodnoj Dubravi te samo možemo zaključiti kako smo izuzetno ponosni što smo kao Tokić Racing Team bili podrška Lorisu. Osjetili smo njegovu strast

i prednost još godinu dana ranije, ali s odlaskom i rezultatom na utrci Isle of Man TT sve nas je iznenadio i upisao se u povijest. Na narednim stranicama možete pročitati kratki intervju s njime.

Čitavo vrijeme naš Matija Jurišić nizaio je pobjedu za pobjedom. Možemo reći da se svaka činila kao dvostruka, jer je u početku bilo važno vratiti se arenu nakon prošlogodišnjeg udesa sa Škodom i istovremeno se priviknuti na novi auto Peugeot 308 TCR. Nakon niza od šest pobjeda i rekorda po stazama postalo je očigledno da su auto i Matija pronašli zajednički jezik. Sedma pobjeda, pa osma... Matija je nastupio na stazama u Češkoj, Njemačkoj, Portugalu, Mađarskoj, Italiji, Švicarskoj, Austriji, Poljskoj i Sloveniji, pa na 9 utrka skupio 9 pobjeda. Ostala je još samo Hrvatska i Buzet gdje je pobjeda značila i osvajanje naslova Prvaka Europe. Kako je Matija proživio sve to i kakvi su mu planovi možete



Matija Jurišić



za Tokić Racing Team!

pobjeda, pa nije čudno da gotovo svaku godinu bila fantastična, ali ova je iznad svih očekivanja!

pročitati u intervjuu na sljedećim stranicama. Ali, ostaje činjenica da su prije njega uspjeli samo Niko Pulić i Tomislav Muhvić. Zadnji puta prije 11 godina. Uz bok, dijeleći isti boks Tokić

Racing Teama s Matijom na Buzetu je nastupio i naš veteran Željko Pavičić. Ali ne s Chevrolet Cruzom s kojom je na ovogodišnjem Skradinu osvojio prvo mjesto u grupi 4, već s atraktivnom Toyotom MR2 sa



Jan Pokos



Loris Majcan

3,5-litrenim V6 motorom. Željko i auto su još u fazi privikavanja, ali koliko vidimo njihovo vrijeme tek dolazi. Buzet je završio kao 7. u grupi 3.

Još jedan razlog zašto će ova godina biti posebno zapamćena jest proslava 50. godišnjice Delta relija. Bilo je lijepo prisjetiti se davnih predstava, ali vidjeti i ovogodišnje vožnje. Sigurno će ih dobro zapamtiti naš Šamec koji je 50. Zagreb Delta rally završio kao 4. u generalnom poretku, a kao drugi u klasi sa svojim Peugeotom Sport 206 RC. Nastupio je još na reliju Kumrovec, na Oro superslalomu i Stubaki superslalomu. Publiku je, kao i uvijek, zabavio atraktivnim vožnjama. Sezona 2024. motociklističkih utrka bila je itekako uspješna za MK Docdyno, također dio našeg Tokić Racing Tema. U disciplini Moto ubrzanje, klub je postao ekipni prvak Hrvatske. Dominik Nikšić osvojio je titulu prvaka Hrvatske u



Mršić Auto mjenjač

klasi Pro 600 i drugo mjesto u klasi Pro Drag, dok su Mladen Bičanić i Philip Grginac zauzeli drugo i treće mjesto u klasi Pro 600. U klasi Pro Open, Philip Grginac i Sanjin Rajak završili su na trećem i petom mjestu. U Oldtimer utrkama, Tihomir Roško postao je prvak Hrvatske u klasi 1, a klub je završio

na 11. mjestu od 18 klubova. Utrke su se održavale u Slavonskom Brodu, Osijeku, Vinkovcima, Varaždinu te u Sloveniji i još nekoliko manjih hrvatskih gradova. U drugoj polovici 2024. Marin Petrić sa svojim Renault Cliom napravio je izvrsne rezultate. Na slalomu Gorica osvojio je prvo

mjesto u klasi, Formula Driver Platak i Ogulin donijeli su prvo mjesto u klasi, a Slalom Sljeme drugo mjesto u klasi. Sezona je bila izazovna zbog kvarova na mjenjaču, ali uz naporan rad i pripreme, rezultati su dosad opravdali uloženi trud ističe Marin i nada se uspješnom završetku sezone. #



Marin Petrić



Željko Pavičić



Dario Šamec



AUTO CHECK CENTER

UVIJEK USPUT



NAŠE USLUGE



PREGLED
VOZILA



ISPUŠNI
SUSTAVI



KLIMA
SUSTAV



GUME
I KOTAČI



DIJAGNOSTIKA
KVARA



AMORTIZERI
I OPRUGE



KOČIONI
SUSATAVI



SPOJKE /
KVAČILA

autocheckcenter.hr



Rođeni prvak!

Natjecao se s vozačima koji danas voze Formulu 1, ostao skroman i pobijedio na najbolji mogući način. Matija je dokaz da se snovi ipak ostvaruju, ako si uporan. Evo što kaže o ovoj sezoni

Ljudi koji su s Matijom proveli dane po utrka mogli su primijetiti da naš novi europski prvak iz Rijeke ima karizmu filmskog junaka i legende. Ali ne nekog glasnog razmetljivca, već samozatajnog, naizgled hladnog vozača, koji boksom hoda umirujuće s pogledom u daljinu, a stazu napada kao ludi lav. Ipak, nakon ovogodišnje buzetske utrke i osvajanja Europe u svom dvorištu,

nakon erupcije navijača uz stazu i navale adrenalina, na kraju je i Matija je eksplodirao. Prije utrke, opet je boksom šetao mirno. I ostao hladan do kraja, a onda je proslavio! Emotivno, sretno, u društvu obitelji i prijatelja, na najljepši mogući način. Zlatnim kacigama u kartingu i na brdskim utrkama, višestrukim naslovima prvaka Hrvatske u kartingu i na brdu, titulama najuspješnijeg mladog vozača i najuspješnijeg vozača, dodao je zasad najveću

značku – Prvak Europe 2024. na brdskim stazama u Grupi 4. Član našeg Tokić Racing Teama na kojem je ponosna čitava Hrvatska, pa i šire!

Kako se osjećaš nakon što si osvojio Europsko prvenstvo, posebno jer je pobjeda ostvarena na domaćem terenu?

Osvojiti titulu u Buzetu na našoj domaćoj utrci, uz podršku koju su mi svi pružili je stvarno neopisiv osjećaj. Posebno bih istaknuo doček u zavoju Komuščica, po meni je to bio najbolji doček u povijesti ovoga sporta i jako sam zahvalan svima koji su ga organizirali i sudjelovali u njemu.

Savez je stao uz tebe, javili su se bivši prvaci, na koncu si izašao

na stadion NK Rijeka? Što će to promijeniti u tvom životu jer sada si nakon Pulića i Muhvića ostavio trag koji će ostati zauvijek?

Odličan je osjećaj kad je sav ovaj trud napokon zamijećen nakon toliko godina rada. Nadam se da će mi taj publicitet uspjeti pomoći u potrazi za partnerima za sljedeću godinu i da ću se moći nastaviti baviti ovim sportom u budućnosti.

Ostvario si 10 pobjeda u 10 utrka, postavio osam novih rekorda staza. To je očito potvrda da si brz. Jesi li došao do granice postojećeg auta?

Iako mi je tek prva sezona s ovim autom, jako sam zadovoljan vožnjama i rezultatima postignutima ove godine. Deset od deset pobjeda i osam novih rekorda staza pokazuje da smo išli u dobrom smjeru što se tiče postavki auta i samog stila vožnje. Naravno, teško je u ovako kratkom vremenu izvući maksimum od novog automobila bez gotovo ikakvog testiranja, tako da „lufta“ za sljedeću sezonu još nešto postoji.

Primjer si pravilnog razvoja sportaša u automobilizmu koji je počeo s kartingom i nizao uspjehe, ali koji je po tebi prijelomni trenutak koji te učinio „pravim trkačem“?

Ovaj uspjeh je rezultat 14 godina bavljenja ovim sportom gdje svaki prijeđeni kilometar na stazi vodi do napretka. Nemam nekakav posebni prijelomni trenutak, ali bih istaknuo par sezona u kartingu (2016.-2019.) gdje sam se natjecao na svjetskim i međunarodnim natjecanjima protiv najboljih vozača na svijetu (Oscar Piastru – F1 vozač, Gabriel Bortoletto – vodeći u F2, Isack Hadjar – F2...). U tom sam razdoblju najviše naučio i napredovao kao vozač, i teško da bih danas bio vozač koji jesam bez tog iskustva.

Najviše treniraš na simulatoru, pa možeš li nam reći je li to dovoljno? Odnosno, znači li ti da bi svi klinci s konzola/simulatora



Ovaj uspjeh je rezultat 14 godina bavljenja ovim sportom gdje svaki prijeđeni kilometar na stazi vodi do napretka

Najveći izazov je ustvari bio da odradimo svih tih 300 km koje se voze tijekom sezone bez ijedne greške s moje ili tehničke strane

mogli uz malo osjećaja iz pravog auta otići na stazu?

U ovih pola godine proveo sam oko 500 sati trenirajući na simulatoru, od toga oko 300 trenirajući samo brdske staze koje se voze na prvenstvu Europe. To je jedan odličan alat za učenje staza, pronalaženje postavki auta i dobivanje osjećaja za vožnju. Ako je netko iznimno brz na simulatoru, ne vidim zašto ne bi bio brz u pravom autu.

Koje su najteže prepreke koje si morao savladati na putu do ovog velikog uspjeha?

Konkurencija je ove godine podigla natjecanje na novu razinu. Kad se pogleda konačni poredak u prvenstvu Europe, može se vidjeti da još dva vozača dijele isti broj konačnih bodova kao i ja, te se o naslovu prvaka odlučivalo po broju pobjeda, osvojenih drugih mjesta i slično. Tako da je najveći izazov ustvari bio da odradimo svih tih 300 km koje se voze tijekom sezone bez ijedne greške s moje ili tehničke strane. Mehaničari su s njihove strane odradili odličan posao tijekom cijele godine, tako da hvala Paolo i hvala Berto!

Voziš u Grupi 4 – možeš li nam objasniti izazove i posebnosti ove kategorije?

Grupa 4 su auti do 500-600 konjskih snaga i mase oko 1300 kg. Do sada su u ovoj grupi dominirali modeli kao što je Mitsubishi Lancer Evolution, najviše zbog velike snage i pogona na četiri kotača. Mi smo se odlučili za skroz drukčiji pristup ove godine, te smo nastupili s modelom Peugeot 308 TCR. Razlika je u tome što je samo prednji pogon, ima nešto manje snage (350 KS), ali bolje razvijen ovjes i aerodinamiku. Za brze staze koje su karakteristične za prvenstvo Europe (na osam staza brzine su iznad 200 km/h) pokazao se kao jako brz auto, barem po suhome.

Raste ti i popularnost na društvenim mrežama. Tko su tvoji pratitelji i koliko ih ima?

U zadnjih mjesec dana popularnost i doseg su osjetno porasli, čime sam jako zadovoljan. Rekao bih da su moji pratitelji većinom obožavatelji ovog sporta, ali i same auto scene. Trenutno imam više od 8000 pratitelja na mojim društvenim mrežama, a doseg u zadnjih mjesec dana je skoro pola milijuna pregleda. Osim društvenih mreža imao sam nekoliko gostovanja u dnevnicima HRT-a i Nove TV, i još dosta intervjua za ostale medije.



Da nisi automobilist što bi bio?

Teško mi je zamisliti život bez automobila i auto-utrka. Da se ne bavim automobilizmom vjerojatno bih bio inženjer. Prošle godine sam pohađao strojarstvo na FSB-u (Zagreb) i bio sam član FSB Formula Student Racing Teama. Puno sam tamo naučio s tehničke strane i stvarno sam uživao u toj godini. Nažalost, bilo je gotovo nemoguće paralelno se baviti i utrkama i strojarstvom, pa sam se odlučio fokusirati na utrke, i upisati studij Poslovnog upravljanja u Rijeci.

Imaš li neke posebne taktike, pripreme ili rituale prije utrke?

Je li ovogodišnja Buzetska utrka po tom bila posebna? Kako si se nosio s nikad većom količinom stresa?

Nemam nikakve posebne rituale ni pripreme, samo dođem i odradim svoj „posao“. Imam mentalitet da se svakoj utrci treba pristupiti kao da je prva u sezoni i dati svoj maksimum. U Buzetu nije bilo nikakve razlike sve do zadnjeg kilometra zadnje vožnje, kada sam ipak osjetio onaj pozitivan stres.

Kakvi su tvoji planovi za budućnost? Želiš li se i dalje fokusirati na brdske utrke ili istražuješ i druge discipline u automobilizmu?

Konkretne planove nemamo još. Imamo želje. Trenutno smo fokusirani na pronalaženje partnera koji bi nam pomogli da nastavimo na ovoj razini natjecanja. S obzirom na ovogodišnje troškove, sljedeća sezona na ovoj razini će biti upitna ako ne zatvorimo financijsku konstrukciju.

Ti si zapravo vrlo mlad vozač u prometu. Što primjećuješ kada te voze drugi? Na što obraćaš pažnju?

Ne obraćam neku posebnu pažnju kada me drugi voze, ali uvijek radi moje šesto čulo koje mi govori vjerujem li osobi za volanom ili ne. Ne volim da me netko drugi brže vozi i općenito sam jako protiv toga, brza vožnja je za natjecanja, a u prometu treba biti pametan i racionalan. #



Bit ću još temeljitije pripremljen



Loris se motociklizmom zarazio sa šest godina, a s jednakom euforijom sjeda na motor i danas, 22 godine kasnije. Profesionalni je trkač s brojnim nastupima na državnim prvenstvima, kao i pobjedama

Loris je nastupao i na FIM prvenstvu Europe, a njegovi uspjesi obuhvaćaju više od 150 odvoženih utrka te 40-ak pobjeda na svim domaćim i stranim stazama. Već je postao član ekskluzivnog kluba osvajača Zlatne kacige Hrvatskog moto saveza, što podrazumijeva tri titule državnog prvaka zaredom, a ove godine – vjerojatno svi znaju – dogodilo se nešto posebno. Loris se odvažio na najveći mogući korak koji motociklist može napraviti, na nastup na zloglasnoj, ali prestižnoj utrci Isle of Man TT. O samoj utrci i uspjesima već smo

pisali, a evo što nam Loris kaže o svemu.

Svi su te ispitivali o strahu i hrabrosti zbog suludih brzina na Isle of Man TT-u, pa te molimo da nam pokušaš opisati koliko je to opasnije od neke domaće utrke, recimo u Križevcima? Je li to ista količina straha i opasnosti?

Sve je stvar pripreme i vizualizacije. Ja sam si zamislio da je to još jedna utrka koju moram odraditi i to je to. Ne smiješ tamo doći nepripremljen i prestrašen brzinom ili stazom, znaš zašto si došao i odradiš "posao" kako si ga zamislio. Straha od brzine nije

bilo, na nju sam naučen, a i stazu sam naučio perfektno, tako da tu nije bilo problema.

Koji je tvoj protokol ili proces pripreme za takve utrke? Kako bi se umirio i pripremio? Vježbom, glazbom, meditacijom, YouTubeom?

Priprema je bila dugotrajna, nekih osam mjeseci. Svaki dan gledao sam "onboard" snimke na internetu te igrao videoigru na PlayStationu. Najčešće prije spavanja, a to je trajalo nekih sat, sat i pol. Što se mog tijela tiče, odradio sam kompletnu specijaliziranu kondicijsku pripremu sa svojim trenerom g. Marijom Jantolekom. Na samom otoku nije bilo previše vremena za opuštanje, čim sam se iskrcao s trajekta bio sam mentalno "spreman".

U redu, a koja je tvoja metoda povratka u koncentraciju tijekom utrke? Kad te nešto izbací iz ritma, ako se vraćaš?

Samo nastaviš dalje, dok si na motoru i na takvim brzinama nema vremena za razmišljanje o pogreškama i prošlosti, sve se događa toliko brzo da jednostavno samo ideš dalje.

Što ti je bilo najteže? Koji su to trenuci i kako si izašao iz njih?

Najteže su mi pali tehnički kvarovi i odgode treninga/utrka zbog lošeg vremena, odnosno kiše. Psihički to nije bilo nimalo lako, jer to su problemi na koje nisam mogao utjecati niti ih riješiti, no uz pomoć i podršku mojeg tima, prebrodili smo to skupa, bez njih ne bih uspio.

Ostavio si neizbrisiv trag u hrvatskom motosportu, vozio si s najvećima i ušao u povijest s ovim rezultatom. Što je danas drukčije u tvom životu, u usporedbi prije odlaska na Isle of Man TT?

Pa više ljudi me traži za fotografiju ili autogram (smijeh). U principu nije se puno toga promijenilo, moj pristup je i dalje ostao isti, a ciljeve koje imam za budućnost pokušat ću ostvariti. Svjestan sam da sam napravio dobar uspjeh, ali ne želim tu stati.

Može li netko biti brz na europskim stazama, a spor na Isle of Man TT-u? Odnosno, može li vozač biti najbolji na TT-u, a ne uspijevati po drugim stazama?

Pa teško je, no može se. Primjer je Davey Todd, jedan od najbržih "roadracera" na svijetu i od ove godine – dvostruki pobjednik jedne od utrka na Isle of Man TT-u, a u isto vrijeme u samom je vrhu u britanskom BSB prvenstvu. On je vrlo uspješan na oba fronta, a tako mislim i za sebe. Još sam dovoljno mlad da mogu biti brz na bilo kojoj vrsti staze.

Kako si se osjećao kad si prvi put stao na startnu liniju utrke na Isle of Man TT-u?

Moram priznati, bio sam jako nervozan tih zadnjih pola sata prije prvog kruga, no nakon njega sve je

bilo puno lakše i zaista sam uživao u svakom krugu. Nervoza prije svake utrke dio je ovog sporta, ne mogu reći da je nema, no s vremenom se navikneš da je ona dio kompletnog "procesa".

Kako izgleda priprema za utrku poput TT-a, s obzirom na ekstremne uvjete i opasnosti koje nosi?

Pa morao sam naučiti stazu perfektno, sve njene zavojte i zamke, nagibe, promjene asfalta, a to nije bilo lako s obzirom na činjenicu da je staza dugačka 60,72 kilometara i ima više od 200 zavoja. Uz to, fizička priprema je bila rigorozna, no na oba fronta bio sam jako profesionalan i metodičan, tako da sam i jedno i drugo odradio na visokom nivou i time eliminirao potencijalne probleme na stazi.

Što bi izdvojio kao ključni trenutak utrke koji je definirao tvoj nastup, unatoč problemima s motorom?

Kad bih trebao izdvojiti jedan trenutak, bio je to pit-stop na prvoj utrci. Moj tim i ja

smo to odradili kao da dolazimo već 10 godina. Mnogi drugi vozači "kiksali" su na tome, no mi smo to odradili savršeno. Uz to, najdraži trenutak bio mi je prolazak kroz cilj prve utrke, eto ta dva bih izdvojio.

Ponovno se spremaš na otok Man... Dolaziš sa snažnijim motorom i puno više iskustva? Stvara li ti to pritisak i što očekuješ?

Da, pripreme su naveliko počele. Vraćam se u novoj i najjačoj klasi Superstock i Superbike, s motorom od 1000 kubika, Yamahom R1. Apsolutno mi ne stvara pritisak, bit ću još bolje i jače pripremljen jer znam što me čeka. Zapravo, jedva čekam ići još brže na novom motoru.

Imaš školu vožnje na motociklima? Što primjećuješ kao najčešće i najveće greške u vožnji motora?

Na cesti dok se vozim automobilom vidim puno motorista, a kao najčešću grešku izdvojio bih loš položaj sjedenja na motociklima. Da se razumijemo, nisu vozači krivi, nije ih imao tko naučiti i velika



većina njih zapravo ne zna kako se voze te prekrasne naprave. U kombinaciji s velikim brzinama koje gotovo svaki motocikl današnjice može razviti, to često bude kobna kombinacija u prometu. Apeliram na sve vozače, uložite u svoje znanje, educirajte se o vašem motociklu i prođite trening sigurne vožnje na stazi, više ćete

uživati u vožnji, a to vam može i spasiti život.

Što čini razliku kod motorista?

Ako su trkači, onda su to iskusni vozači. Razliku čine talent, ali onda i priprema, koja znači disciplinu i koncentraciju, kao i pristup detaljima. #

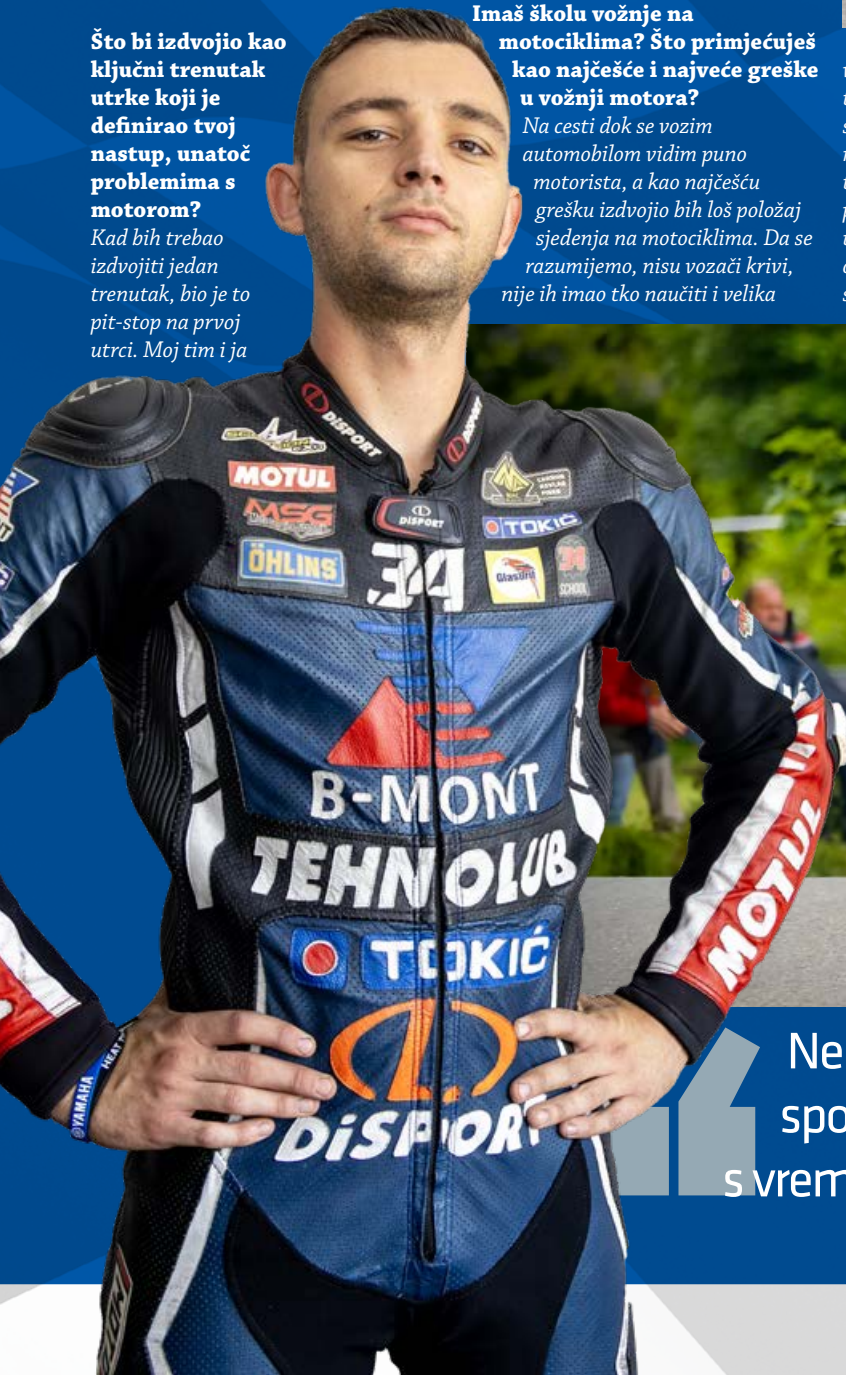

Nervoza prije svake utrke dio je ovog sporta, ne mogu reći da je nema, no s vremenom se navikneš da je ona dio kompletnog "procesa"

Što o trendovima u autoindustriji otkrivaju brojke?

Europska udruga proizvođača automobila (ACEA) svake godine iznosi najzanimljivije pokazatelje i trendove razvoja autoindustrije. Iako to čini s vremenskom zadržkom, pokazatelji su takvi da autoindustrija, kada govorimo o proizvođačima novih vozila i tržištima, sve više usporava. Možda čak i najbolji pokazatelj na razini Europske unije jest činjenica da je ACEA izvještala kako je 2023. autoindustrija kreirala 8,5 % od svih proizvodnih poslova, a dok je ove godine taj udio pao na 8,1 %. U Hrvatskoj je taj udio od 0,9 % ostao neizmijenjen, što znači oko 2368 zaposlenika u automobilskom sektoru 2022.

Koliki je udio novih auta na 1000 zaposlenih?

Zanimljivo je, ako usporedimo statistiku između 2021. godine kada je u Hrvatskoj prodano 11 novih automobila na 1000 zaposlenih, da je taj broj skočio na 15, te da se Hrvatska popela s 23. mjesta u Europi na 20. mjesto, no taj je broj svakako povezan i s brojem iseljenika.

Kakvi se auti kupuju u EU?

S vremenom su statističari ipak prepoznali razlike između hibridnih i električnih automobila, jer hibridi prije svega imaju i ICE-motore. U Europskoj uniji tijekom 2023.

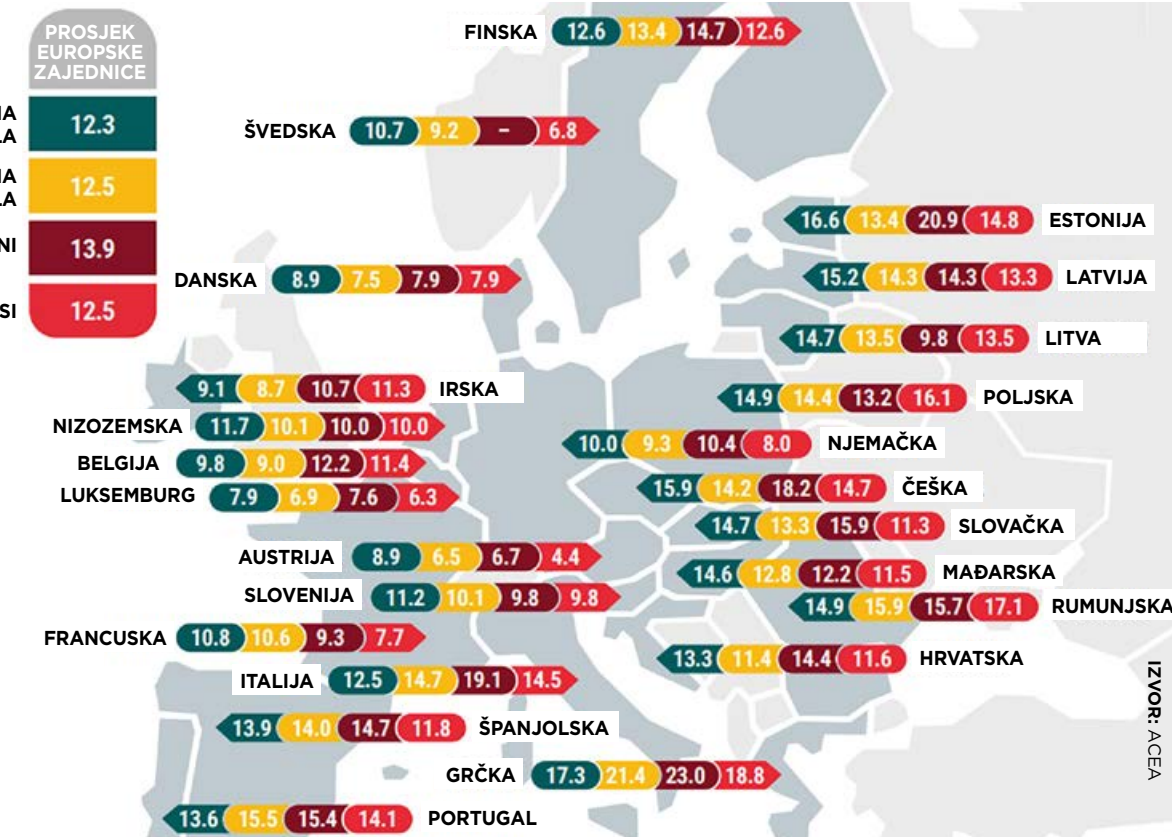

u odnosu na 2022. udio plug-in hibrida je pao s 9,4 na 7,7 %, ali je udio čistih električnih vozila (BEV) narastao s 12,1 na 14,6 %. Dizeli su pali sa 16,4 na 13,6 %, a benzinci s 36,4 na 35,3 %, iako nije u potpunosti jasno gdje se zbrajaju benzinci i dizelaši koji su ujedno i hibridi? #

VOZILA NA 1.000 STANOVNIKA EU

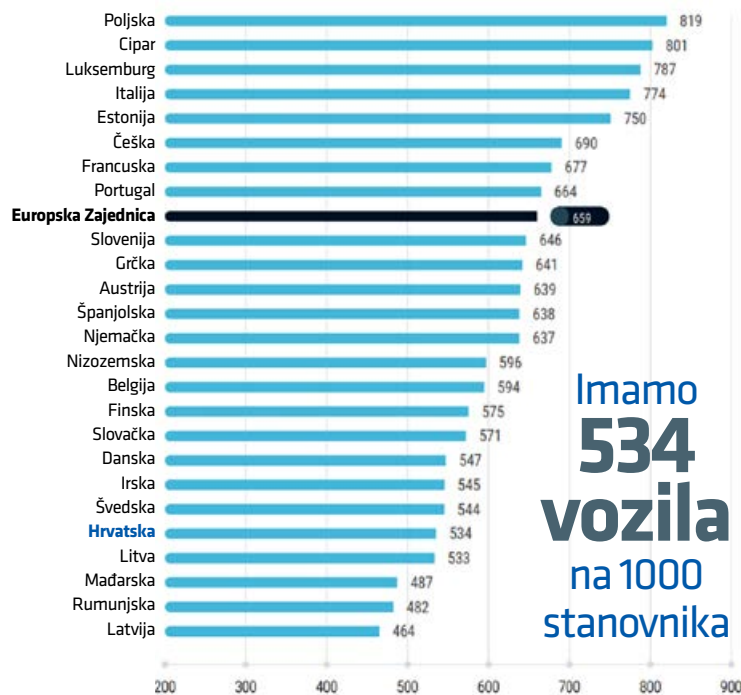

Imamo **534 vozila** na 1000 stanovnika

NOVA VOZILA PO VRSTI POGONA

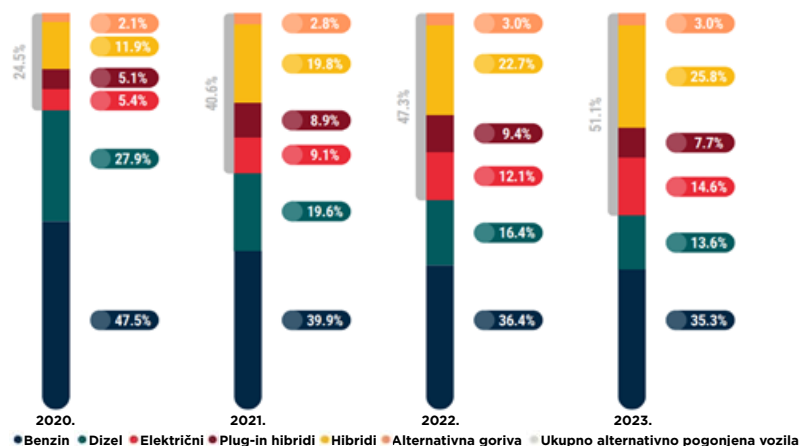

VALERYD®

Rezervni dijelovi za prikolice
i kamp prikolice

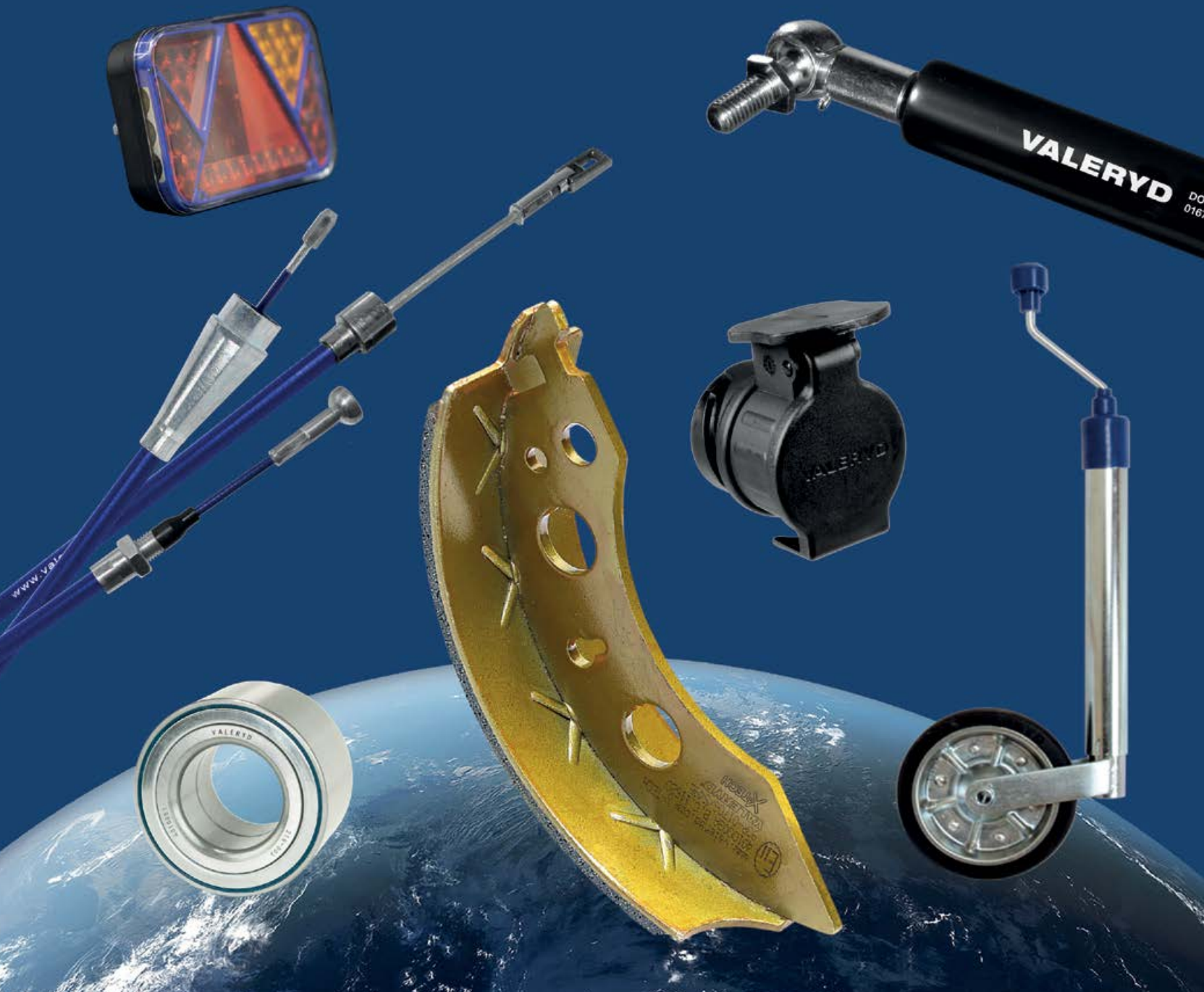

Continental 
The Future in Motion



Vaš partner za bezbrižnu vožnju zimi.

Nova WinterContact 8 S.

Uz sigurnost za koju su se pobrinuli njemački inženjeri moći ćete svladati svaku zimu.

GERMAN
TECHNOLOGY

continental-tires.com



Kompatibilna s električnim vozilima